

Храм в соответствии с пророчеством Иезекииля

Проект 1534

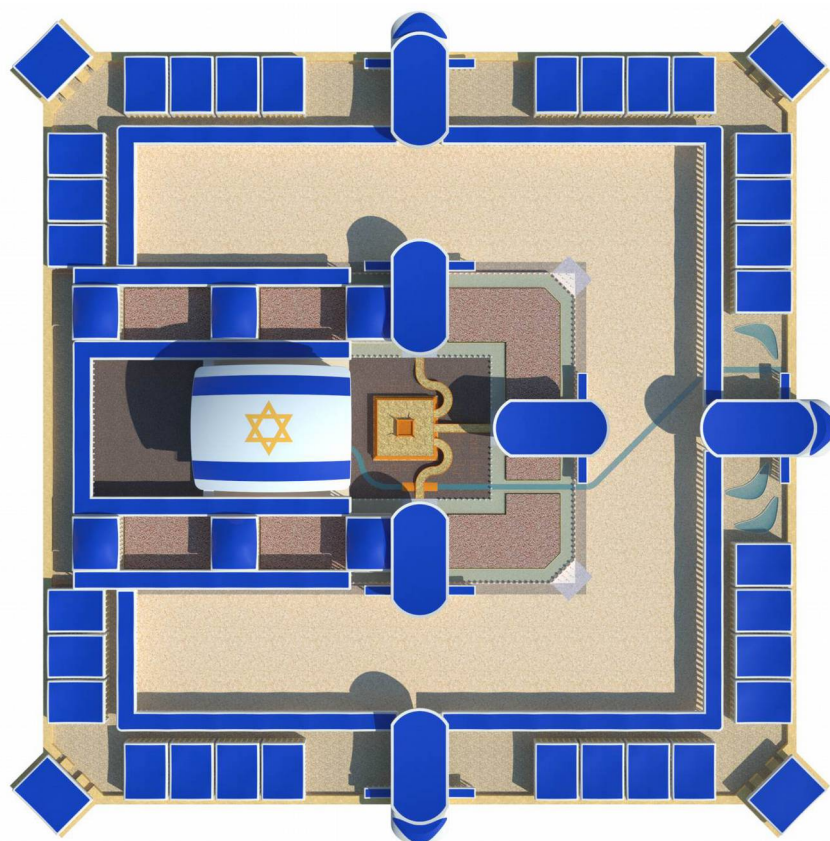

2022

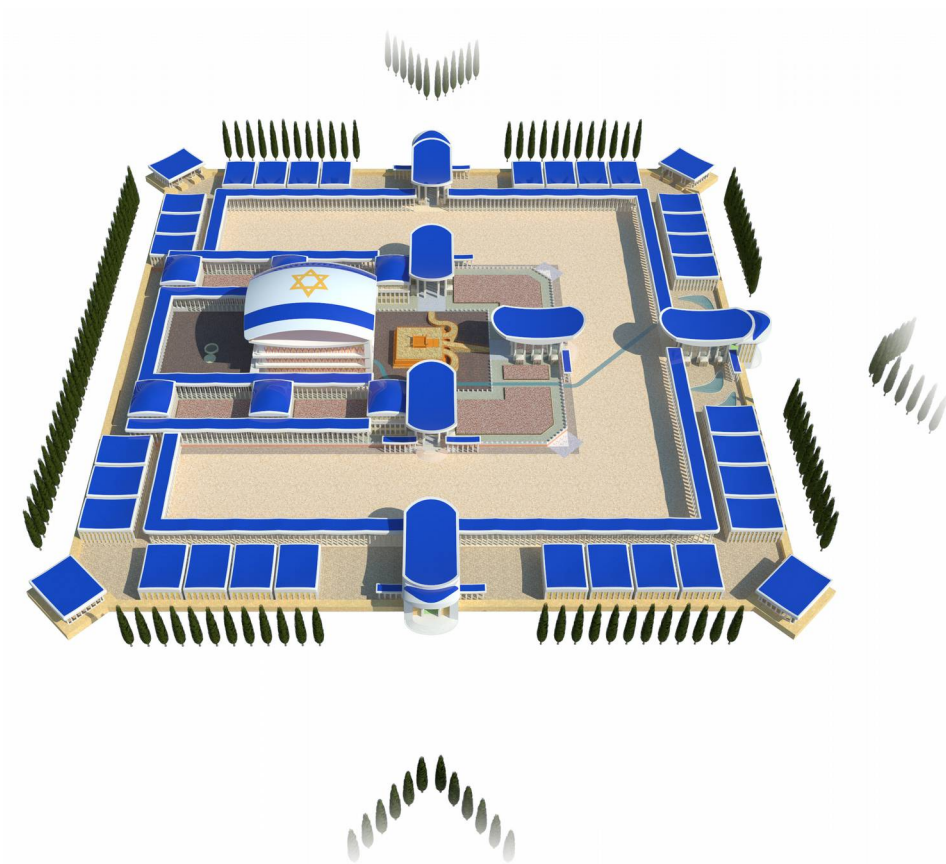

© Текст этой книжки и иллюстрации, за исключением фотографий, являются общественным достоянием и эта книжка опубликована по адресу:

<https://drive.google.com/file/d/1EKLIFO9CqRwNQ6hGFIR0IIU7dhxFZ0Ow/view?usp=sharing>



אריה בן מנשה ארײַע בן-מנאשע aryeh3d@outlook.com

Эта книжка является результатом работы коллектива авторов.

Оглавление

| | | | |
|---|----|--|-----|
| 1. Введение..... | 4 | 4.2 Служба ко'аним..... | 37 |
| 1.1 Краткий обзор..... | 4 | 4.3 Служба левитов..... | 39 |
| 1.2 Необходимость постройки Храма..... | 4 | 4.4 Жертвоприношения..... | 40 |
| 1.3 Возможность постройки Храма..... | 4 | 5. Теология Третьего Храма..... | 43 |
| 1.4 Сроки постройки Храма..... | 4 | 5.1 Достаточна или нет жертва Иисуса?..... | 43 |
| 1.5 Храма на горе Мориа не будет..... | 5 | 5.2 Необходимость жертвоприношений..... | 44 |
| 2. Местоположение Храма..... | 5 | 5.3 Мессия Иешуа в Третьем Храме..... | 46 |
| 2.1 Новое место для Храма..... | 5 | 5.4 Праздники Второго Пришествия..... | 47 |
| 2.2 Определение места Храма..... | 6 | 5.5 Начатки и десятина..... | 48 |
| 2.3 Священные уделы и земля Президента..... | 7 | 5.6 Восстановление колен Израиля..... | 49 |
| 2.4 Три Иерусалима..... | 9 | 5.7 Город Йахве Шамма..... | 50 |
| 2.5 Передвигаая горы..... | 9 | 5.8 Соблазны и преткновения Храма..... | 51 |
| 2.6 Руины древнего жертвенника..... | 10 | 6. Толкование пророчества Иезекииля..... | 53 |
| 2.7 Нож Авраама..... | 11 | 6.1 40я глава Иезекииля..... | 53 |
| 2.8 Дополнительные приметы места..... | 12 | 6.2 41я глава Иезекииля..... | 60 |
| 2.9 Нерукотворная надпись «ИЕШУА»..... | 13 | 6.3 42я глава Иезекииля..... | 64 |
| 2.10 Границы Израиля по Иезекиилю..... | 14 | 7. Толкование Откровения Иоанна..... | 67 |
| 2.11 Лицо человека и лицо льва..... | 15 | 7.1 Язык Откровения..... | 67 |
| 3. Архитектурный проект Храма..... | 16 | 7.2 Семь церквей..... | 70 |
| 3.1 3D модель храмового комплекса..... | 16 | 7.3 Печати..... | 71 |
| 3.2 Общая схема храмового комплекса..... | 17 | 7.4 Трубы..... | 72 |
| 3.3 Определение мер длины и объёма..... | 20 | 7.5 Чаши гнева..... | 73 |
| 3.4 Высота ступеней лестниц..... | 20 | 7.6 Юбилейные годы Израиля..... | 74 |
| 3.5 Лестницы в храмовом комплексе..... | 20 | 7.7 Голоса семи громов..... | 76 |
| 3.6 Требования святости..... | 23 | 7.8 Порядок воскресения мёртвых..... | 80 |
| 3.7 Стена храмового комплекса..... | 24 | 7.9 Рассеивая иллюзии..... | 82 |
| 3.8 Ворота..... | 24 | 8. Числовые пророчества Библии..... | 83 |
| 3.9 Устройство Скинии..... | 25 | 8.1 Сочти число зверя 666..... | 83 |
| 3.10 Устройство внешней части Дома..... | 26 | 8.2 «Два свидетеля» уже умерли..... | 89 |
| 3.11 Галереи..... | 26 | 8.3 1335 дней до блаженства..... | 92 |
| 3.12 Здания для ко'аним..... | 27 | 8.4 2300 вечеров и утр, 1290 дней..... | 94 |
| 3.13 Трапезные залы..... | 29 | 8.5 Завершение 430 дней уз Иезекииля..... | 96 |
| 3.14 Кухонные дворики..... | 29 | 8.6 70я седмина Даниила..... | 98 |
| 3.15 Жертвенник и эреайль..... | 30 | 9. Малоизвестные факты Библии..... | 100 |
| 3.16 Очаг сжигания священных отходов..... | 34 | 9.1 Иисус родился осенью..... | 100 |
| 3.17 Питъевые фонтанчики..... | 34 | 9.2 Елисей не видел взятия Илии..... | 102 |
| 3.18 Стена вокруг святого поместья..... | 35 | 9.3 Землетрясение по местам..... | 104 |
| 3.19 Здания вне святого поместья..... | 36 | 9.4 Где восседает «человек греха»..... | 104 |
| 4. Работа храмового комплекса..... | 37 | 9.5 Еммануил и Магер-шелал-хаш-баз..... | 106 |
| 4.1 Явление избранных..... | 37 | 10. Заключение..... | 108 |

1. Введение

1.1 Краткий обзор

Храм, описанный в книге пророка Иезекииля, есть место собрания «избранных от четырёх ветров», место Второго Пришествия Иисуса Христа, место воскресения первого, место восстановления «потерянных колен» Израиля, место «брачного пира», знаменующего брак Господа Бога Израилева и Его Невесты, то есть, Его народа.

Место, где согласно Библии должен быть построен Храм, расположено в 30 км к югу от Иерусалима, на южном склоне горы, на водоразделе бассейнов Нахаль Аругот и Нахаль Хевер, где расположены руины жертвенника Авраама, «Иегова-ире». Это место¹ расположено в природном заповеднике и оно свободно для постройки Храма.

3D модель Храма, соответствующая описанию у Иезекииля, у нас имеется².

1.2 Необходимость постройки Храма

Период Великой Скорби, то есть, период войн, эпидемий, голода и природных бедствий для человечества, и период взаимной конфессиональной изоляции у верующих закончится только тогда, когда будет построен Храм, описанный в книге пророка Иезекииля, и в этом Храме соберутся «избранные от четырёх ветров», то есть, последователи³ Иисуса Христа из среды народов всего мира.

...ибо тогда будет великая скорбь, какой не было от начала мира доньше, и не будет. И если бы не сократились те дни, то не спаслась бы никакая плоть; но ради избранных сократятся те дни. (Матфей 24:21,22)

«Ради избранных сократятся те дни», а избранные не могут быть собраны, пока нет Храма. Только построив Храм в соответствии со Священным Писанием и предоставив там возможность собраться избранным, мы выполним условие для прекращения бедствий Великой Скорби.

1.3 Возможность постройки Храма

Территория, где должен быть построен Храм, находится в Израиле (зона «С»), это природный заповедник, на этой территории нет каких-либо культовых или жилых строений, место свободно. Правительство Израиля имеет возможность построить там Храм.

1.4 Сроки постройки Храма

Геологически, Храм должен быть построен к 1 числу месяца тишрей. Восточные ворота Храма должны быть отворены утром в Йом Теруа, и они будут затворены навсегда по завершении дня Йом Кишпур, когда завершится освящение жертвенника и явление славы Господа, то есть, торжественное вхождение избранных, вместе с которыми в Храм явится Господь Бог Израилев.

1 31°29'N 35°15'E

2 http://ezekiel-temple.narod.ru/nrob/ezekiels_temple_2.41_su2016.7z

3 Здесь имеются в виду последователи Иисуса Христа, а не члены религиозных конфессий. «Избранные от четырёх ветров» из 4х мировых религий, а не одно христианство или иудаизм.

Имеющиеся у нас схемы истолкования числовых пророчеств Библии, о 70 седмицах Даниила, о 2300 вечерах и утрах, о 1290 и 1335 днях, предполагают, что Храм должен быть построен в 2023 году. Поэтому ориентировочный срок постройки Храма 16 сентября 2023 года.

1.5 Храма на горе Мориа не будет

Храм для Мессии на Храмовой горе в Иерусалиме построен быть не может, потому что там уже стоял Храм, в который явился Мессия, Иисус Христос. Для Антихриста Бог строить Храм не будет, и дьяволу материальный храм вообще не нужен, потому что его там быстро бы изобличили все, особенно христианские конфессии, которые этого ожидают.

Дьявол не настолько глуп, чтобы строить для себя мышеловку, в которой его поймают. Его вполне устраивает, что он является князем этого мира. Современные религии тоже вполне устраивают дьявола, потому что полностью подчинены ему и служат его интересам, служат властям этого мира.

Копию Второго Храма построить невозможно, потому что Бог уже показал нам Храм, который Его устроит: у нас есть пророчество Иезекииля, где для нас даны все основные размеры и уставы этого Храма. К сегодняшнему дню мы уже знаем место, где должен быть построен этот Храм, и у нас есть архитектурная модель этого Храма.

Поэтому все ожидания постройки Храма на горе Мориа напрасны, и постройка Третьего Храма зависит только от нас, а не от Господа Бога. Он уже сделал со своей стороны всё необходимое, чтобы мы смогли построить Третий Храм.

2. Местоположение Храма

2.1 Новое место для Храма

Уже один единственный стих пророчества Иезекииля трижды указывает, что Храм должен быть построен не на Храмовой горе в Иерусалиме:

В видениях Божиих привел Он меня в землю Израилеву и поставил меня на весьма высокой горе, и на ней, с южной стороны, были как бы городские здания; (Иезекииль 40:2)

(1) В Иерусалиме нет гор, тем более, нет «весьма высокой горы». (2) Первый и Второй Храмы располагались не на южном склоне холма Сион. (3) Ко'эн Иезекииль не смог опознать показанное ему место как Иерусалим, где он служил в Храме.

Список несоответствий прежнего места можно продолжить: огромный размер храмового комплекса, который невозможно разместить на Храмовой горе; отсутствие подземных вод на том месте под Храмом; невозможность естественного течения потоков воды в район Эйн Геди, указанный в пророчестве; могилы и посторонние строения в Иерусалиме на территории 1 484 x 1 484 метра, которая должна быть обособлена для Господа Бога согласно пророчеству.

2.2 Определение места Храма

Для определения местоположения Храма необходимо выполнить измерения границ священного удела, описанные в пророчестве Иезекииля. Квадрат священного

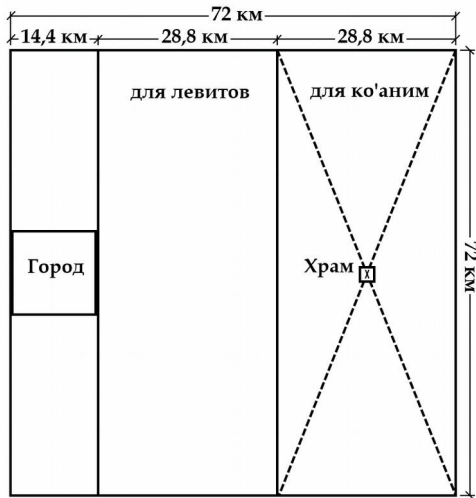

удела со стороной 72 км может быть вписан в границы Израиля единственным образом, если учесть, что историческая часть Иерусалима должна находиться в границах священного удела.

Технически эти измерения может выполнить каждый, при помощи бесплатной программы Google Earth Pro. Для этого вначале создаётся прозрачный рисунок с прямоугольниками территорий, перечисленных в пророчестве Иезекииля.

Важно понимать, что когда у Иезекииля написано об измерении «к северу», то речь идёт не об измерении северной стороны прямоугольника, а о направлении движения в процессе измерения. Поэтому наш рисунок выглядит именно так: участок с Храмом расположен с восточной стороны, а город расположен со стороны моря.

Разместив этот рисунок на модели поверхности Земли в программе Google Earth Pro, видим, что в пределах границ Израиля существует только одно возможное расположение для этой схемы. Сдвинуть священный удел на запад мешает Средиземное море, на восток мешает Мёртвое море и граница с Иорданией, поместить южнее тоже невозможно, потому что иначе Иерусалим окажется вне священного удела.

Эти ограничения с точностью до нескольких десятков метров выводят нас на одно единственное место в Иудейской пустыне, с координатами 31°29'N 35°15'E, при дальнейшем изучении которого мы убеждаемся, что все особенности этого места полностью соответствуют приметам, указанным в пророчестве Иезекииля.

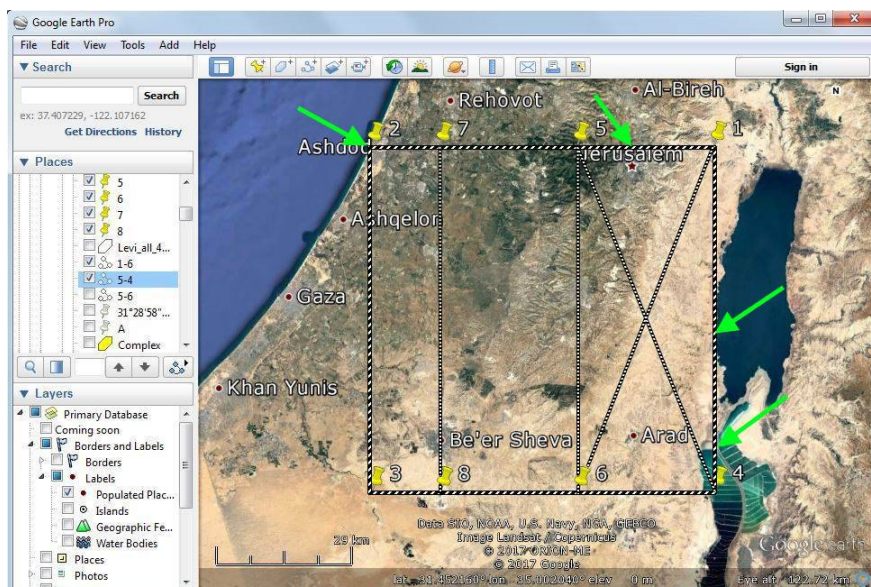

2.3 Священные уделы и земля Президента

Теперь объясним расположение наделов земли более подробно.

Участок, который вы посвятите Господу, длиною будет в двадцать пять тысяч, а шириною в десять тысяч [тростей]. И этот священный участок должен принадлежать священникам, к северу двадцать пять тысяч и к морю в ширину десять тысяч, и к востоку в ширину десять тысяч, а к югу в длину двадцать пять тысяч [тростей], и среди него будет святилище Господне. Это посвятите священникам из сынов Садока, которые стояли на страже Моей, которые во время отступничества сынов Израилевых не отступили от Меня, как отступили [другие] левиты. Им будет принадлежать эта часть земли из священного участка, святыня из святынь, у предела левитов. (Иезекииль 48:9-12)

Праведные ко'аним получают надел земли, расположенный к востоку. Выражение «к северу двадцать пять тысяч» однозначно воспринимается как направление движения при измерении, а не северная сторона измеряемого прямоугольника. Точно так же, «к морю», «к востоку» и «к югу» — это указывает на направление движения, а не на сторону измеряемого. Это важно понять, потому что именно здесь была допущена ошибка предшествующими толкователями пророчества, они рисовали прямоугольники повернутыми на 90° и поэтому не смогли найти место, на котором будет построен Третий Храм.

Храм должен находится точно в середине участка, управляемого ко'аним (священниками).

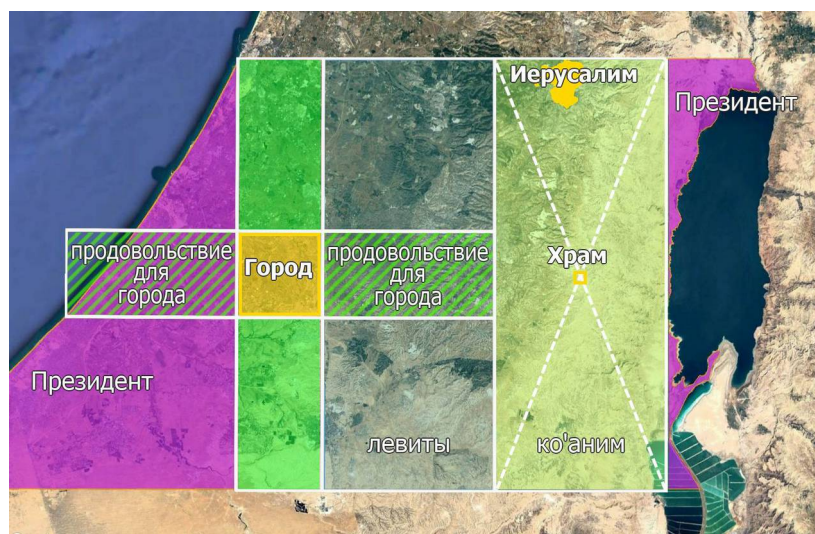

И левиты получают также у священнического предела двадцать пять тысяч в длину и десять тысяч [тростей] в ширину; вся длина двадцать пять тысяч, а ширина десять тысяч [тростей]. И из этой части они не могут ни продать, ни променять; и начатки земли не могут переходить к другим, потому что это святыня Господня. (Иезекииль 48:13,14)

Левиты получают надел земли в середине.

А остальные пять тысяч в ширину с двадцатью пятью тысячами [в] [длину] назначаются для города в общее употребление, на заселение и на предместья; город будет в середине. (Иезекииль 48:15)

Для города выделяется полоса земли с запада, причём город будет расположен посередине, и не во всю ширину этой полосы:

И вот размеры его: северная сторона четыре тысячи пятьсот и южная сторона четыре тысячи пятьсот, восточная сторона четыре тысячи пятьсот и западная сторона четыре тысячи пятьсот [тростей]. А предместья города к северу двести пятьдесят, и к востоку двести пятьдесят, и к югу двести пятьдесят, и к западу двести пятьдесят [тростей]. (Иезекииль 48:16,17)

Важная подробность о сельскохозяйственных землях города:

А что остается из длины против священного участка, десять тысяч к востоку и десять тысяч к западу, против священного участка, произведения с этой земли должны быть для продовольствия работающих в городе. Работать же в городе могут работники из всех колен Израилевых. (Иезекииль 48:18,19)

То есть, от владений левитов будет обособлена часть земель для выращивания сельскохозяйственной продукции в пользу тех израильтян, которые пожелают работать в городе. Аналогично будет обособлена полоса земли напротив города с запада, из владений Президента. Это объясняет написанное в 45й главе пророчества Иезекииля:

Двадцать пять тысяч [тростей] длины и десять тысяч ширины будут принадлежать левитам, служителям храма, как их владение, двадцать — для жительствова. (Иезекииль 45:5)

В последней части стиха слово «двадцать» пропущено в Синодальном переводе. Эти «двадцать» имеется в виду «двадцать тысяч» тростей, которые остаются южнее и севернее сельскохозяйственного обособления предназначенного для города. На сельскохозяйственных землях города левиты селиться не могут.

Весь отделенный участок в двадцать пять тысяч длины и в двадцать пять тысяч ширины, четырехугольный, выделите в священный удел, со включением владений города; (Иезекииль 48:20)

«Со включением владений города» означает, что к квадрату 25 000 на 25 000 тростей добавляется полоса земли с запада, длиной 25 000 и шириной 5 000, проходящая по владениям «князя», то есть, Президента Израиля, и вдающаяся в море, где будет исключительная зона для рыболовства для работающих в городе израильтян.

... а остальное князю. Как со стороны священного участка, так и со стороны владений города, против двадцати пяти тысяч [тростей] до восточной границы участка, и на запад против двадцати пяти тысяч у западной границы соразмерно с сими уделами, удел князю, так что священный участок и святилище будет в середине его. И то, что от владений левитских [и] от владений города остается в промежутке, принадлежит также князю; промежуток между границей Иуды и между границей Вениамина будет принадлежать князю. (Иезекииль 48:21,22)

Это уточняет, что Президенту будет принадлежать земля на восток и на запад от священного участка, так что между участками Президента будет священный участок и Храм. И в промежутке от севера, от границы удела колена Иегуды до юга, где граница Биньямина, будут эти владения Президента.

2.4 Три Иерусалима

В священном уделе будет три примечательных места: Иерусалим, Храм и город.

Каждое из этих трёх мест, исторический Иерусалим, Храм в Иудейской пустыне, и город Йахве Шамма будут считаться Иерусалимом, в соответствии с Писанием:

И город великий явился в трёх частях, и города языческие пали, и Вавилон великий воспомянут пред Богом, чтобы дать ему чашу вина ярости гнева Его. (Откровение 16:19)

Там в древнегреческом оригинале написано именно так: ἐγένετο, корневая форма γίνομαι, то есть, «явился», а не «распался», как наврано в переводах Библии. Явление этого города уничтожит градом талантливых слов блудные земные религии:

и град, величиною в талант, пал с неба на людей; и хулили люди Бога за язвы от града, потому что язва от него была весьма тяжкая. (Откровение 16:21)

То, что удалённый на 30 км от исторического Иерусалима Храм будет считаться



Иерусалимом, может упростить проблему посещения Храма в шабат: обслуживающие транспорт левиты как служители Храма будут бесплатно доставлять посетителей, гостей к Дому Бога, в пределах Иерусалима, и они при

этом не будут нарушать субботу, потому что служение Богу не может быть нарушением субботнего покоя. Об этом написано:

В то время даже на конских уборах будет [начертано]: «Святыня Господу» <...> (Захария 14:20)

2.5 Передвигая горы

В центре прямоугольного участка, выделенного для ко'аним, находим ту самую гору, на которой стоял пророк Иезекииль в своём видении. Вот эта гора, она на снимке расположена слева:



А справа на снимке видна вторая гора, которая расположена восточнее будущего Храма. Место жертвенника находится справа за пределами кадра.

Обе эти горы представлены как символическая Елеонская гора в книге пророка Захарии:

И станут ноги Его в тот день на горе Елеонской, которая перед лицом Иерусалима к востоку; и раздвоится гора Елеонская от востока к западу весьма большую долиною, и половина горы отойдет к северу, а половина ее — к югу. (Захария 14:4)

Здесь «ноги» Господа это образное выражение для избранных, несущих Евангелие Царства. Они соберутся возле Храма на этих двух горах и будут там в качестве «ног» Иисуса Христа:

Как прекрасны на горах ноги благовестника, возвещающего мир, благовествующего радость, проповедующего спасение, говорящего Сиону: «воцарился Бог твой!» (Исайя 52:7)

Елеонская гора в Библии является горой Второго Пришествия Христа. Находясь на этой горе Иисус поведал своим ученикам о признаках Его Второго Пришествия. И когда Он говорил нам, что наша вера способна будет перемещать горы, Он имел в виду именно это: в роли Елеонской горы теперь будет гора в Иудейской пустыне, около которой будет построен Третий Храм. Построив Храм на новом месте, исполнив Писание, мы передвинем гору.

2.6 Руины древнего жертвенника

Точка центра прямоугольного надела, посередине которого согласно Иезекииллю должен быть построен Храм, определяется нашими измерениями в Google Earth Pro с точностью до нескольких десятков метров. Именно на этом месте расположены руины древнего жертвенника, который мы идентифицируем как жертвенник, построенный Авраамом и названный им «Иегова-ире»⁴.



⁴ Авраам не мог совершить своё жертвоприношение на месте, о котором говорит традиция, потому что (1) путь от Беэр-Шевы до Иерусалима трудно проделать за 2 дня, тем более, что с ними был осёл, которого невозможно уговорить пройти путь больше его дневной нормы; (2) невозможно построить жертвенник и попытаться совершить там человеческое жертвоприношение, не собрав толпу зрителей из прилегающего к этому месту поселения древнего Иерусалима; (3) везти дрова из Беэр-Шевы в Иерусалим выглядит нелепо. «Земля Мориа» из Бытие 22:2 и «гора Мориа» из 2 Паралипоменон 3:1 это различные географические места. Царь Давид упорно называл место на Храмовой горе «гумном Орны Иевусеянина», хотя кто такой этот Орна, чтобы его упоминать, если было бы известно, что это земля Мориа, упомянутая в Торе.

Этот снимок сделан в направлении на северо-восток, поэтому двух гор на снимке не видно, а руины жертвенника расположены на самом верху снимка. Вот это место на топографической карте:



А дому Рехавитов сказал Иеремия: так говорит Господь Саваоф, Бог Израилев: за то, что вы послушались заветания Ионадава, отца вашего, и храните все заповеди его и во всем поступаете, как он заветал вам, — за то, так говорит Господь Саваоф, Бог Израилев: не отнимется у Ионадава, сына Рехавова, муж, предстоящий пред лицом Моим во все дни. (Иеремия 35:18,19)

«... не отнимется у Ионадава, сына Рехавова, муж, предстоящий пред лицом Моим во все дни». Во все дни! Это серьёзное благословение, и бедуинское племя, потомков тестя Моисея, Иофора, священника Мадиамского, должно быть и поныне контролирует место около Иегова-ире, где будет построен Храм.

2.7 Нож Авраама

Найденные нами руины жертвенника нуждаются в археологических исследованиях. Имеется предположение, что неподалёку от этих руин, под большим камнем, который способны перевернуть два человека, были захоронены останки жертвенного овна, рога и внутренности, завёрнутые в шкуру, и там же были спрятаны обломки бронзового ножа, который использовал Авраам. Он должен был уничтожить этот нож, потому что после жертвоприношения нож стал святыней Господа и не мог больше употребляться в быту, и ещё этот нож стал страшным для Авраама, потому что был занесён над его сыном.

Поскольку Господь заранее предвидел все последствия жертвоприношения Авраама, и Он знал, что в будущем на этом месте будет построен Храм, и Он так же знал, что место это будет тщательно обследовано археологами, которые найдут обломки бронзового ножа и догадаются, что это был тот самый нож — Господь мог позаботиться, чтобы место этой находки не стало местом паломничества.

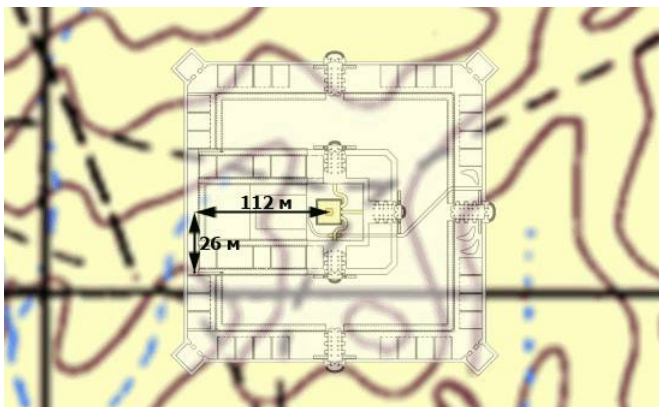

внутреннего двора, примерно в 112 метрах к востоку и 26 метрах к югу от центра жертвенника. Археологам следует особенно внимательно обследовать это место.

Если наше предположение подтвердится, то это будет дополнительным сильным доказательством правильности определения местоположения Третьего Храма.

2.8 Дополнительные приметы места

Благодаря тому, что найденная гора расположена на водоразделе бассейнов двух ручьёв, Нахаль Аругот и Нахаль Хевер, выполняется условие двух струй потоков воды, которая потечёт из-под порога Храма.

И всякое живущее существо, пресмыкающееся там, где войдут две струи, будет живо; и рыбы будет весьма много, потому что войдет туда эта вода, и воды [в море] сделаются здоровыми, и, куда войдет этот поток, все будет живо там. (Иезекииль 47:9)

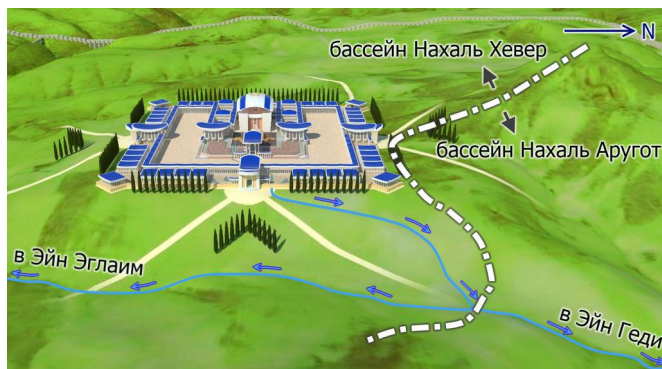

Доведя начальный поток до линии водораздела вблизи северо-восточного угла храмового комплекса, мы сможем регулировать течение воды таким образом, чтобы часть воды шла в бассейн Нахаль Аругот, достигая Эйне Геди, а другая часть стекала в Нахаль Хевер⁵, впадая в Мёртвое море около Эйне Эглаим.

⁵ Нахаль Хевер символизирует чистый иудаизм, Нахаль Аругот символизирует чистое христианство. Противоположность этому реки Вавилона: Евфрат как символ раввинистического иудаизма Талмуда и река Тигр как символ христианской религии в этом мире. Река Шатт-эль-Араб, возникшая в 5 веке слиянием нижнего течения Тигра и Евфрата символизирует ислам, возникший в то же самое время. В междуречье находилась Вавилонская башня, зиккурат, сужающийся этажами ввысь, к верховным жрецам и ложному божеству. В Вавилоне люди хотели сделать себе имя, и от этого Боги сошли с Небес, смешали людям языки, и люди перестали понимать друг друга. В «междуречье» Нахаль Аругот и Нахаль Хевер будет построен Храм, расширяющийся этажами ввысь, потому что Бог (Элохим, множественное число, буквально «Боги») во множестве святых, которыми полны Небеса. В Третьем Храме собравшиеся там люди обретут один язык и придут к взаимопониманию, потому что они там будут во имя Господа Бога.

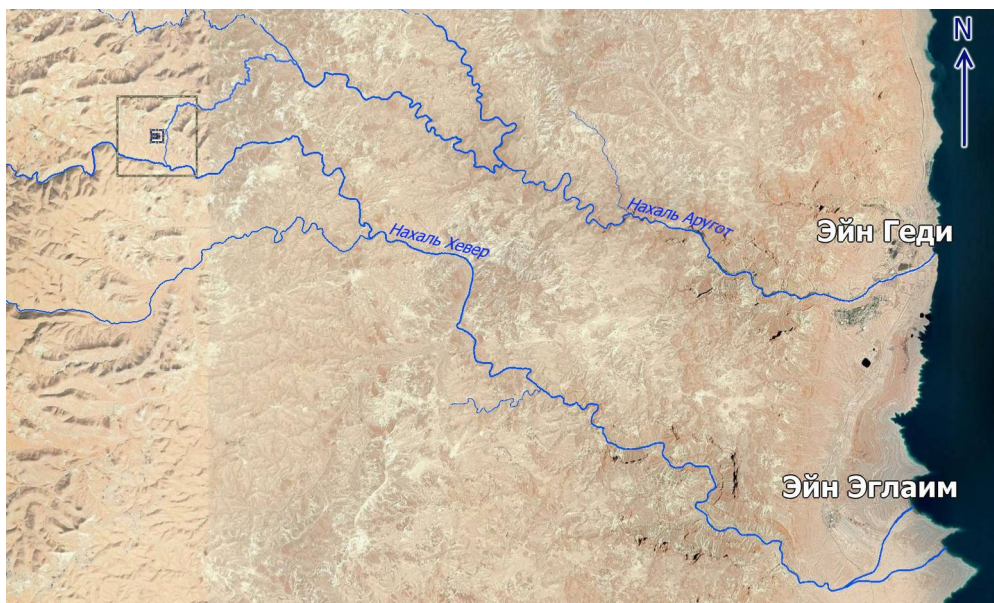

И будут стоять подле него рыболовы от Эйн Геди до Эйн Эглаима, будут закидывать сети. Рыба будет в своем виде и, как в большом море, рыбы будет весьма много. (Иезекииль 47:10)

Огромная площадь бассейнов этих ручьёв обеспечит достаточное количество воды для опреснения залива Мёртвого моря между Эйн Геди и Эйн Эглаим⁶.

2.9 Нерукотворная надпись «ИЕШУА»

Если смотреть на гору, на которой стоял в видении Иезекииль, со стороны хевронского нагорья, то на ней и на холме, который западнее этой горы, можно разглядеть надпись руслами ручьёв, еврейские буквы йод-шин-вав-аин, то есть, ИЕШУА.



⁶ Эйн Геди означает «источник козлёнка», Эйн Эглаим означает «источник двух телиц». Это позволяет нам уверенно идентифицировать библейский топоним Эйн Эглаим как устье ручья Нахаль Хевер, потому что в устье он раздваивается на два потока, «две телицы».

2.10 Границы Израиля по Иезекииллю

Мы должны точно следовать описанию в пророчестве Иезекииля. Многие упомянутые им топонимы нам известны, например, Емаф (Хама), крупный город в Сирии на реке Оронг. Так же известен упоминаемый Иезекиилем Цедад. Сивраим, «Два Холма», легко определяется как место двух выделяющихся холмов в пустынной равнине. Южная граница ведётся по «потoku египетскому», Эль Ариш, от устья до самых верховий, по самому длинному и широкому руслу. Место Кадис определяется немного южнее Тамары, которая на юге Мёртвого моря, и там есть мошав Эйн Яхав около источника горькой воды. Опять мы должны отбросить традицию, указывающую Кадис в неправильном месте!

Проведя линию границы как это принято, по хребтам или по руслам в долинах, мы получим контуры. Проверка правильности границ состоит в измерении площадей территории к северу и к югу от полосы священного удела, которую мы определили после нахождения местоположения Храма. На север от священного удела расположены 7 наследственных уделов колен Израиля, к югу от священного удела расположены 5 наследственных уделов колен Израиля. Площадь каждого наследственного удела колена Израиля должна быть равна площади удела Леви, который состоит из прямоугольного надела ко'аним, где расположен Храм, и прямоугольного надела левитов. Эта площадь надела Леви равна $4\ 151\ \text{км}^2$, поэтому площадь территории Израиля севернее священного надела должна быть равна $7 \times 4\ 151\ \text{км}^2 = 29\ 057\ \text{км}^2$, а территория колен, расположенных южнее священного надела должна быть $5 \times 4\ 151\ \text{км}^2 = 20\ 755\ \text{км}^2$.

Мы можем пробовать разные варианты границ Израиля по Иезекииллю, кажущиеся нам обоснованными. Но после проверки многих вариантов у нас получилась такая картина:



Мы видим, что территория Израиля включает в себя нынешний Ливан, прибрежную часть Сирии до реки Оронг, часть египетской территории на Синае, но не включает в себя Голанские высоты и не включает в себя территории между Эйлатом и Мёртвым морем. Сектор Газы это территория Президента Израиля, и Западный берег это тоже территория Израиля.

Поскольку эта карта Израиля соответствует пророчеству Иезекииля, то единственным вариантом, ведущим к миру на земле, является исполнение нами, людьми, воли Бога, изложенной в Священном Писании. Израиль и окрестные народы должны перекроить свои границы так, чтобы получилась картина, заданная Господом Богом.

2.11 Лицо человека и лицо льва

Присмотревшись к спутниковому снимку верхней части территории будущего Израиля, в районе наделов Дана и Ашера, мы видим лицо либо человека, либо льва.



Это «лицо Мошиаха». Потому что после принятия избранных от четырёх ветров весь Израиль станет воплощением Мессии, Иисуса Христа во Втором Пришествии.

кто принимает пророка, во имя пророка, получит награду пророка; и кто принимает праведника, во имя праведника, получит награду праведника. (Матфей 10:41)

Отдельно обращаем ваше внимание, что речь идёт не о признании христиан, членов христианской религии, а там говорится о признании конкретных пророков и праведников, которые на самом деле таковыми являются. Не о религиозном сбросе речь. Но те, которые войдут в Восточные ворота Храма в течение 10 дней «асерет ймей тшува», от Йом Теруа до Йом Кипшур, они будут явлением Бога Израилева, и принятие их станет силой и спасением для остального Израиля, который их примет.

Пророчество Иакова, записанное в Библии, сбудется визуально:

Молодой лев Иуда, с добычи, сын мой, поднимается. Преклонился он, лег, как лев и как львица: кто поднимет его? (Бытие 49:9)

Мессия Иешуа поднимает иудеев, «добыча» это земля, которая достаётся евреям. И пророчество Даниила о том же, как иудаизм поднимется, и территория Израиля будет подобна фигуре стоящего человека.

Первый – как лев, но у него крылья орлиные; я смотрел, доколе не вырваны были у него крылья, и он поднят был от земли, и стал на ноги, как человек, и сердце человеческое дано ему. (Даниил 7:4)

И этот «лев» произнесёт суд от Бога трёхголовому «орлу» христианских конфессий, которые исчезнут, как об этом сказано в 3 книге Ездры.

3. Архитектурный проект Храма



3.1 3D модель храмового комплекса

Модель разрабатывалась «с нуля», использовался только текст пророчества Иезекииля, разработки других авторов нами не учитывались, и мы изначально вообще не имели к ним доступа.

3D модель Храма выполнена в программе SketchUp и файлы этой модели опубликованы⁷. Модель выполнена в соответствии с размерами, заданными в пророчестве Иезекииля и имеет статус общественного достояния.

Модель рельефа местности выполнена по данным топографической карты, поэтому может иметь существенные отклонения от реального рельефа этого места.



Для просмотра 3D модели Храма может использоваться бесплатная программа SketchUp Viewer⁸.

⁷ http://ezekiel-temple.narod.ru/nrob/ezekiels_temple_2.41_su2016.7z

http://ezekiel-temple.narod.ru/nrob/ezekiels_temple_2.41_su8.7z

http://yehezkeel.narod.ru/downloads/ezekiels_temple_2.41_su2016.7z

http://yehezkeel.narod.ru/downloads/ezekiels_temple_2.41_su8.7z

⁸ Страница загрузки: <https://www.sketchup.com/products/sketchup-viewer/downloads>

3.2 Общая схема храмового комплекса

Общий план храмового комплекса представляет собой квадрат, размер которого определяется цепочкой размеров от внешней стены до центра площади размером 100 на 100 локтей, расположенной перед Домом Святылища. Поскольку в цепочках размеров, идущих по осям северных, восточных и южных ворот имеется пробел (не указана длина зданий для ко'аним), мы вынуждены строить цепочку размеров от западной стены.

Там тоже имеется некоторое малопонятное место, связанное с интерпретацией размеров к западу от Дома. Если мы принимаем, что упоминание в тексте пространства 20 локтей (Иезекииль 42:3) является определением этого объекта, а центральная площади перед Домом расположена в центре квадрата храмового комплекса, то вся цепочка размеров от западной стены до центра площади перед Домом становится полной, что позволяет нам не только определить размеры квадрата

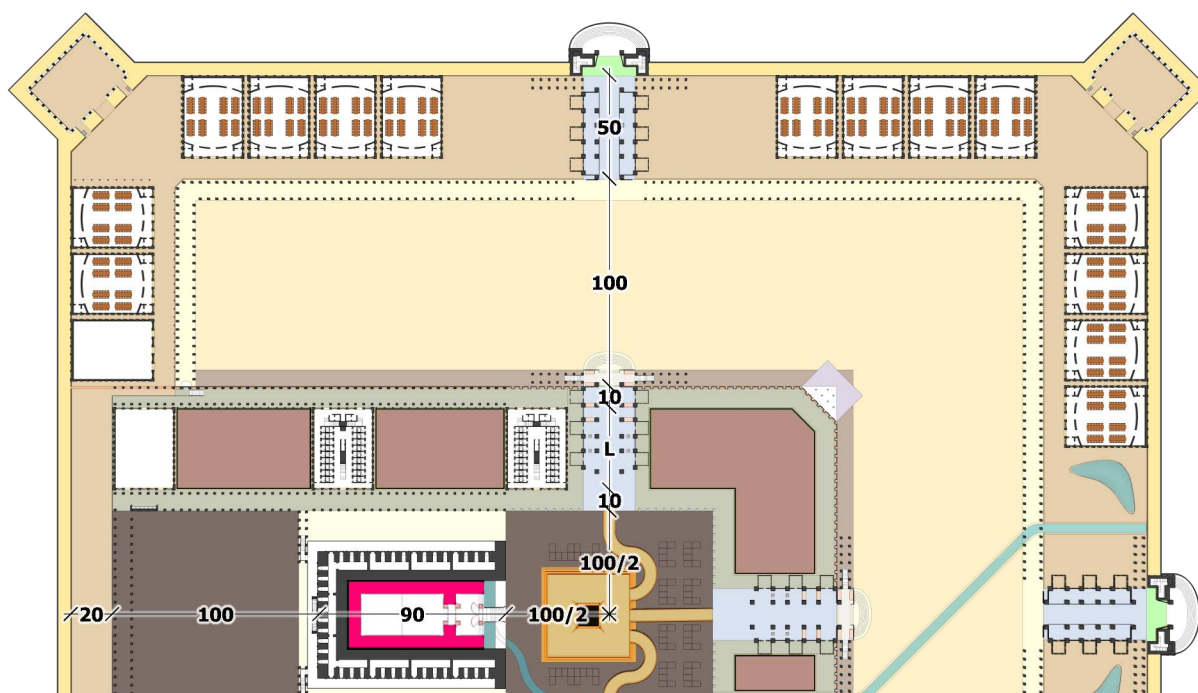

храмового комплекса, но и получить неизвестную из пророчества длину L зданий для ко'аним.

Находим длину от западной стены до центра:

$$20 + 100 + 90 + 100/2 = 260 \text{ локтей}$$

Неполная цепочка размеров от северной стены становится полной:

$$50 + 100 + 10 + L + 10 + 100/2 = 260 \text{ локтей}$$

$$L = 40 \text{ локтей}$$

Размер всего квадрата внутренней части храмового комплекса оказывается равным 520 локтям, если учитывать толщину стены, то 532 локтям.

Вокруг храмового комплекса расположена стена, из которой наружу выдаются внешние ворота с трёх сторон, с севера, востока и юга. За внешними воротами расположены залы ворот с кабинками охраны. По внутреннему периметру стены имеется тротуар, «помост», высотой в полступени. Ширина этого помоста равна длине зала ворот, 50 локтям. На помосте расположены 24 трапезных зала для израильтян, 4 трапезных зала для левитов, и 2 здания с раздевалками для левитов, служащих в Храме.

Далее за залом ворот расположена площадь внешнего двора шириной 100 локтей, с трёх сторон внутреннего двора. По внешней стороне площади расположены галереи.

На внутренний двор Храма ведут три зала ворот, с кабинками, аналогичными устройству залов внешних ворот, но с некоторым отличием: у ближайших к внешнему двору кабинок на западной стороне залов северных и южных ворот имеются двери, ведущие на 10ти локтевый проход перед домами для ко'аним.

Этот проход укрыт галереями начиная от линии фасада Дома в сторону запада. Здания для ко'аним имеют такие проходы с галереями с обеих сторон, со стороны внешнего двора, и со стороны Дома Святилища.

Жертвенник расположен не в самом центре площади перед Храмом, а сдвинут к Храму на 10 локтей от центра, в соответствии с пророчеством:

И намерил он во дворе сто локтей длины и сто локтей ширины: [он] был четырёхугольный; а перед храмом стоял жертвенник. (Иезекииль 40:47)

Это смещение жертвенника к Храму необходимо также, чтобы обеспечить приемлемый угол наклона пандусов, 1:5.

Сам Храм состоит из двух зданий, расположенных на отдельных фундаментах, но внешне он представляется как одно здание.

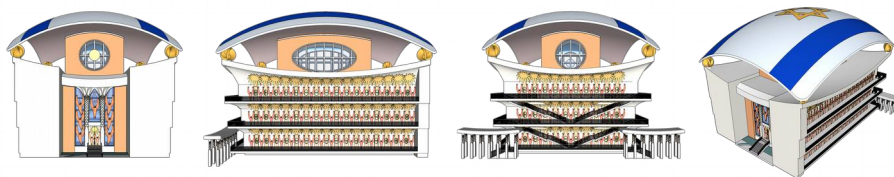

Высота Скинии — 66 локтей (31,68 м). Высота внешней части Дома вместе с куполом — 77 локтей (36,96 м). Купол держится на 4 «галгал», которые представляют собой совмещённые 2 колеса в виде лент Мёбиуса, сориентированные перпендикулярно друг другу. Та часть колеса, которая ребром к земле, соприкасается плоскостью к куполу, и та, которая плоскостью к земле, оказывается перпендикулярна небу.

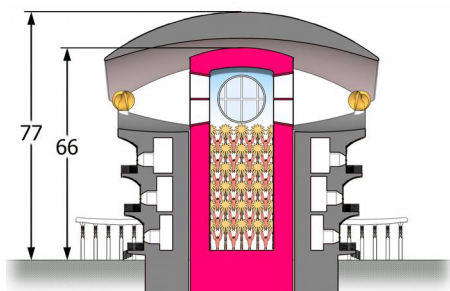

Внешняя часть Дома Святилища имеет 33 кладовых, по 11 на этаж. Внутренняя часть состоит из притвора и Скинии. Сама же Скиния является одним помещением, длиной 40 локтей и шириной 20 локтей, где пространство Бога не отгорожено завесой, а

только отмечено цветными квадратами паркета. Перед входом в Скинию расположен маленький зал, притвор Скинии.

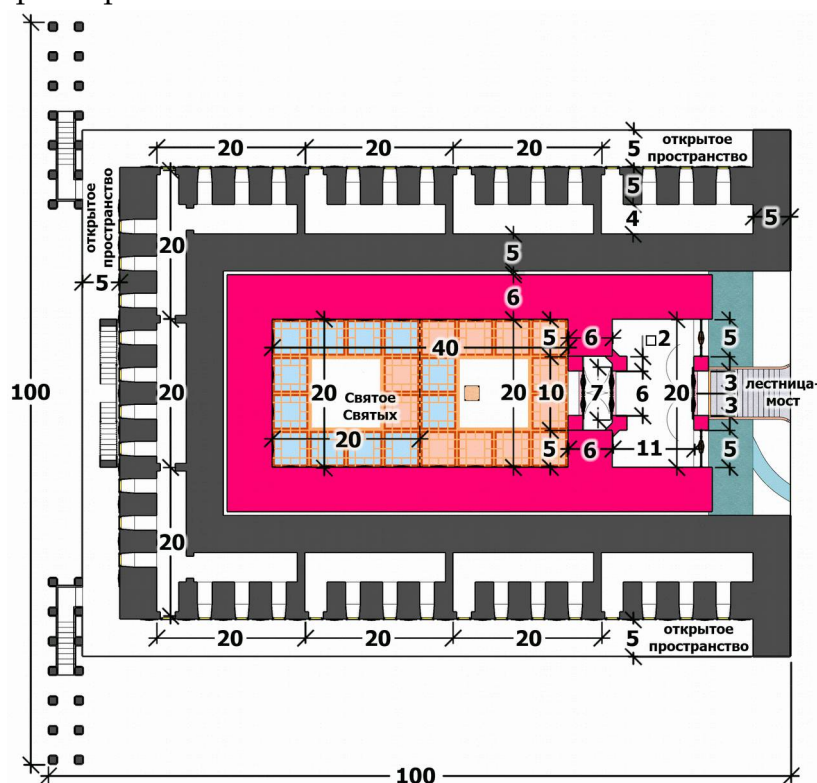

Во внутреннем зале Скинии по стенам и на дверях сделаны барельефы 144 херувимов и 144 пальм. 144 херувима и 129 пальм сделаны на внешней поверхности Дома Святилища, где расположены кладовые. 24 херувима и 10 пальм в притворе Скинии, ещё 28 пальм на задних притворах у Дома. Всего 312 херувимов и 311 пальм, в сумме 623, то есть $613 + 10$, по числу заповедей.

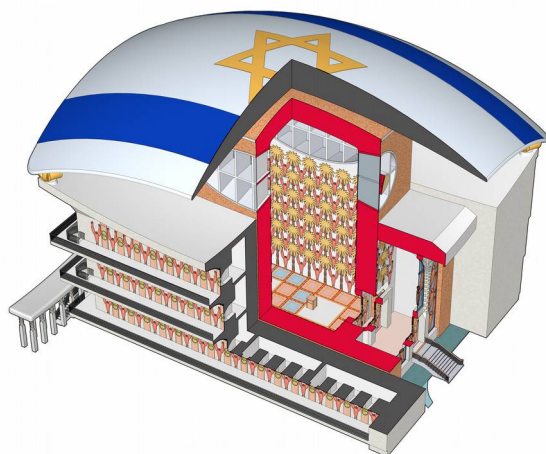

Место престола Бога отмечено на куполе золотой звездой Давида, у которой треугольник вершиной вверх символизирует дух, душу и тело человека или народа, а треугольник вершиной вниз символизирует Бога: Отца, Слово и Святой Дух. Соединение Бога и человека есть Мессия. Две синих полосы символизируют воды выше небес и воды ниже небес, полосы содержат в себе солнечные электрические элементы, и цвет этих полос соответствует цвету полос на флаге Израиля.

3.3 Определение мер длины и объёма

Из двух предлагаемых вариантов длины локтя, 48 см по Рабби Ноаху и 57,6 см по Хазон Иш, годится размер локтя 48 см. Это подтверждается измерениями священного удела в пророчестве Иезекииля при определении местоположения Храма: любой другой размер локтя не выводит нас к искомой горе и руинам жертвенника Иегова-ире.

1 локоть (קַמָּוֹת) = 6 ладоней = 48 см

1 трость (קַמָּוֹת) = 6 локтей = 2 м 88 см

1 пядень (קַמָּוֹת) = 2 ладони = 16 см

1 ладонь (קַמָּוֹת) = 4 пальца = 8 см

1 палец (קַמָּוֹת) = 2 см

Не упомянутые в пророчестве Иезекииля архитектурные элементы храмового комплекса должны иметь предпочтительные размеры, кратные этим мерам. Исключением является высота ступенек лестниц в храмовом комплексе, каждая из которых равна 144 мм.

Мера объёма 1 яйцо (קַמָּוֹת) должна соответствовать объёму реального куриного яйца, а не гипотетического. Поскольку объём 1 куриного яйца равен приблизительно 50 см^3 , с учётом размера пальца 2 см, логично использовать объём 1 яйца равный 6 кубическим пальцам, или 48 см^3 . Тогда остальные меры объёма, заданные в Торе, должны выводиться исходя из объёма 1 яйца, равного 48 см^3 .

3.4 Высота ступеней лестниц

Один из вариантов масоретского текста предлагает нам прочтение для Иезекииль 40:49 קַמָּוֹת, то есть «который», как קַמָּוֹת, «десять». Это даёт нам знать количество ступеней на главной лестнице Храма. «Длина притвора — в двадцать локтей, а ширина — в одиннадцать локтей, и всходят в него по десяти ступеням...» Учитывая, что уровень пола Скинии должен быть кратен величине локтя, получаем, что при уровне в 4 локтя высота ступени лестницы будет 192 мм, что слишком много, при уровне в 2 локтя высота ступени будет 96 мм, что слишком мало. Остаётся единственный годный вариант, когда уровень пола Скинии равен 3 локтям, то есть половине трости. Это даёт нам величину высоты ступени лестницы, равную 144 мм.

Отсюда следует, что все ступени стационарных лестниц в храмовом комплексе и на площади вокруг священного поместья должны иметь высоту 144 мм.

Дополнительно это доказывает невозможность использования лестниц вместо традиционных пандусов около жертвенника: уровень рабочей площадки 8 локтей недостижим для целого числа ступеней высотой по 144 мм.

3.5 Лестницы в храмовом комплексе

Главная лестница перед притвором Скинии имеет 10 ступеней по схеме 9 + 1. Такое разделение ступеней промежуточной площадкой имеет важное символическое

значение. В Нагорной проповеди Иисуса Христа перечислены 9 заповедей блаженства, и завершающим блаженством для них является 10я заповедь блаженства, данная в ТаНаХе:

Блажен, кто ожидает и достигнет тысячи трехсот тридцати пяти дней.
(Даниил 12:12)

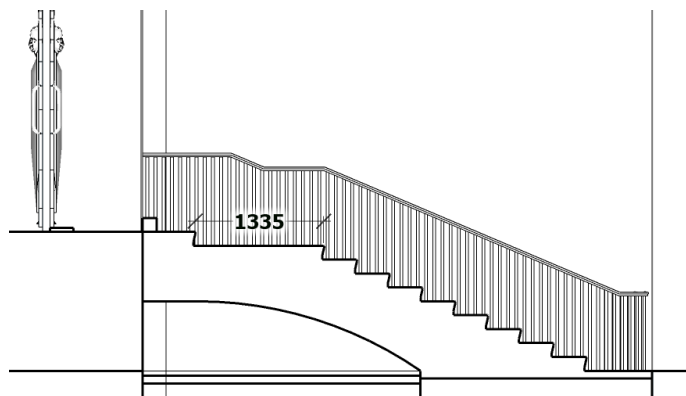

После исполнения праведными ко'анам, «сынами Садока», 9 заповедей Нагорной проповеди, для вхождения в Скинию необходимо выждать ещё 1335 дней⁹, что символично отражено в длине площадки 1335 мм, перед последней ступенью.

Девять заповедей Нагорной проповеди говорят «блаженны» во множественном числе, ко многим и о многих восходящих к Богу. Десятая заповедь из книги пророка Даниила говорит «блажен» в единственном числе, как к достигшему единства с Богом.

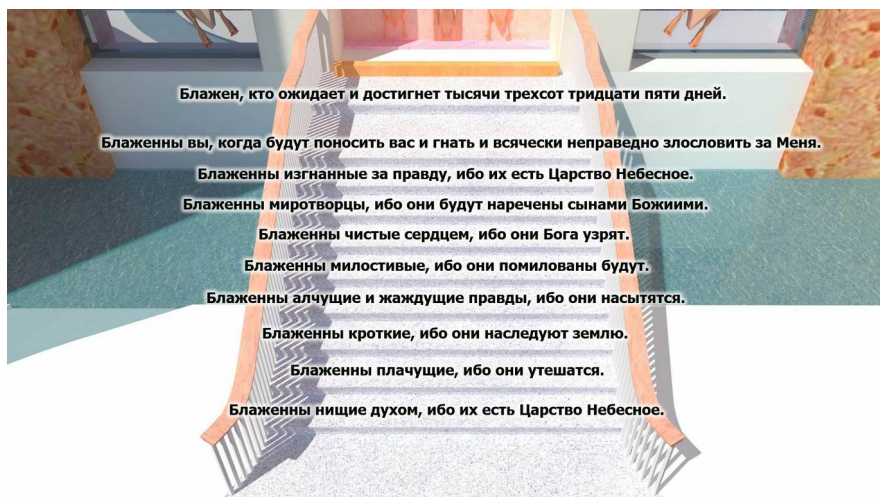

⁹ Срок 1335 дней отсчитывается от Ту би-Шват до Симхат Торы 4 года после посадки условного Дерева, во исполнение закона Левит 19:23-25, при определённом стечении високосных и не високосных лет в еврейском календаре. Такое совпадение бывает примерно раз в 3 года. Ту би-Шват при отказе от суеверного обычая, запрещающего употребление Имени Бога, должен записываться как Йах би-Шват, что буквально означает «Йах[ве] в колене [Израиля]», и это является указанием на восстановление (воскресение) колен Израиля. В случае постройки Храма к 1 тишрей 2023 года, отсчёт 1335 дней соответствует сроку от 6 февраля 2023 до 3 октября 2026, до явления города Йахве Шамма при 7й чаше гнева в Откровении. Подробно об этом в разделе **1335 дней до блаженства**.

Сама же входная лестница Дома Бога сделана в виде моста, пересекающего поток воды, текущий из-под порога Храма с правой (северной) стороны. Далее поток течёт с южной стороны жертвенника, что и вынуждает нас сделать перед Святылищем лестницу в виде моста, чтобы ко'аним не входили в Скинию с мокрыми ногами.

После 10й ступени, перед дверями, лежит деревянный брус, как положенная на землю перекладина шлагбаума. Это должно напоминать ко'эну, к Кому он сейчас войдёт в Дом.

и сделаны на них, на дверях храма, херувимы и пальмы такие же, какие сделаны по стенам; а перед притвором снаружи был деревянный брус. (Иезекииль 41:25)

В Синодальном переводе вместо «брус» ошибочно переведено как «помост».

Расположенные перед внешними воротами храмового комплекса лестницы имеют по 7 ступеней. Они выводят нас на уровень пола в залах ворот внешнего двора. Этот уровень выше, чем уровень помоста (тротуара), на котором расположены трапезные залы, а уровень помоста выше, чем уровень площади внутреннего двора. Поскольку там не указывается число ступеней, то уровень возвышения пола зала ворот внешнего двора по отношению к помосту принимается равным $\frac{1}{2}$ ступени, и уровень помоста по отношению к внешнему двору принимается так же равным $\frac{1}{2}$ ступени.

Перед воротами внутреннего расположены лестницы, имеющие по 8 ступеней.

Таким образом, общий счёт ступеней при переходе от внешнего пространства вокруг храмового комплекса к уровню пола Скинии таков:

$$7 - (\frac{1}{2} + \frac{1}{2}) + 8 + 10 = 24 \text{ ступени}$$

Уровень внешнего двора равен 6 ступеням, уровень внутреннего двора равен 14 ступеням.

Высота между этажами внешнего здания Дома Святылища составляет 2 трости, то есть 12 локтей. Поэтому для перехода между этажами используются лестницы, имеющие по 40 ступеней, по схеме $13 + 13 + 13 + 1$. Последняя ступень располагается за углом.

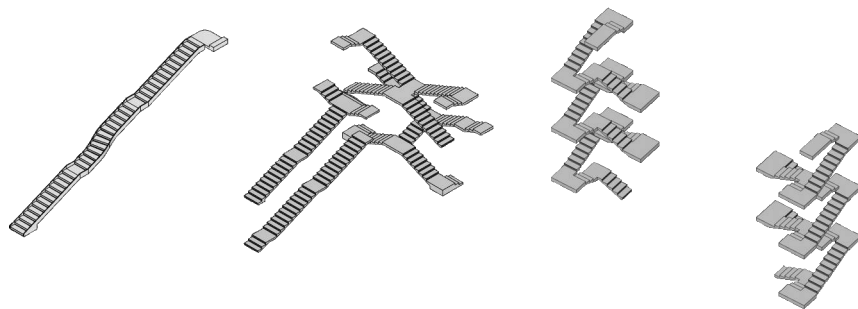

Высота между этажами в зданиях для ко'аним составляет 7,5 локтя, лестницы там имеют по 25 ступеней, по схемам $3 + 11 + 11$, либо $11 + 11 + 3$, либо $3 + 7 + 5 + 7 + 3$.

Кроме этого, есть служебные лестницы во внешних воротах, для выхода на балкон (рисунок справа). Пространство для них ограничено размерами из пророчества, число их ступеней получилось по схеме $5 + 3 + 9 + 3 + 5 + 5 + 3 + 9 + 3 + 5 + 5 + 3 + 9 + 3$. У всех этих лестниц высота ступеней одинаковая, 144 мм.

3.6 Требования святости

Если два или несколько зданий соприкасаются, или имеют общие элементы, то степень святости всех этих зданий равна степени святости того здания, которое имеет наименьшую степень святости. По этой причине проектировщики храмового комплекса не должны использовать для отдельно стоящих зданий общую электропроводку или водопровод. При устройстве канализации возможны некоторые технические ухищрения, когда трубы друг друга непосредственно не касаются.

По причине таких требований, в храмовом комплексе должны использоваться солнечные электрические элементы и аккумуляторные батареи, обеспечивающие автономность электроснабжения зданий¹⁰.

Можно выделить 10 групп зданий и сооружений храмового комплекса с различными степенями святости.

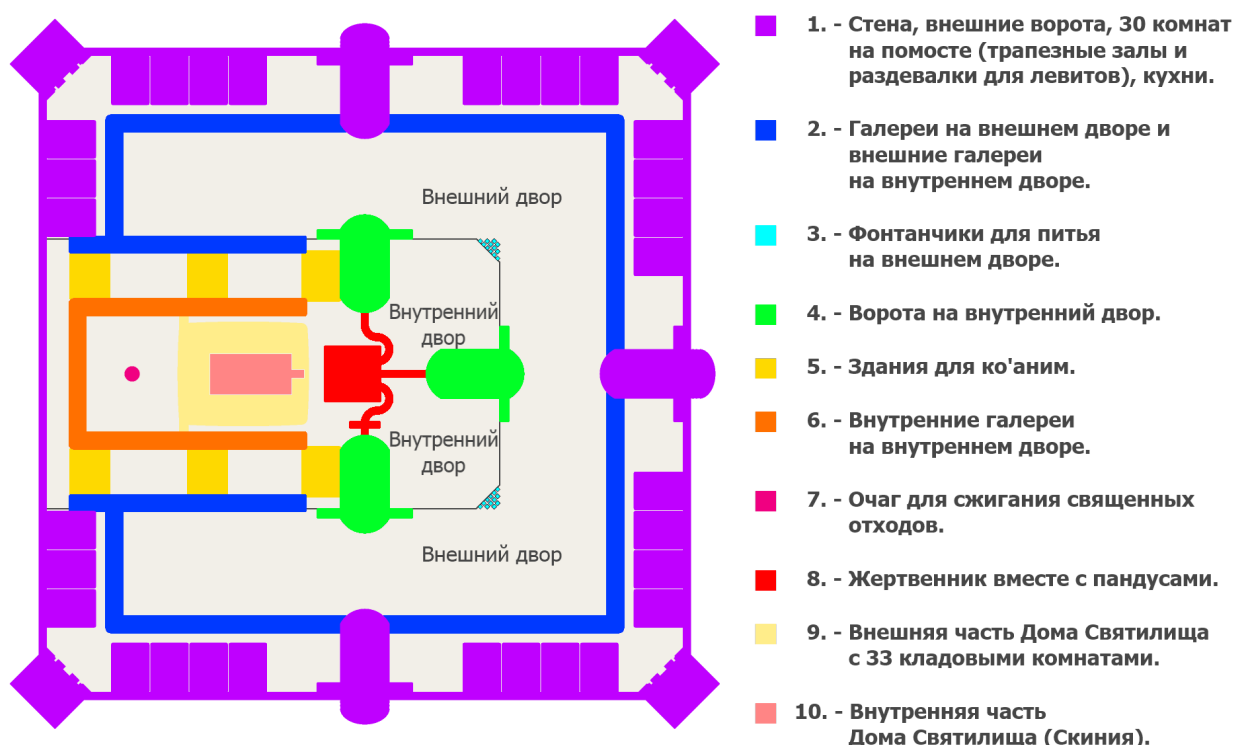

Хотя здания для ко'аним имеют одинаковую степень святости, их тоже не следует соединять общими элементами друг с другом, чтобы при чрезвычайной ситуации в одном здании святость остальных зданий не нарушалась.

В пророчестве Иезекииля дважды указывается на необходимость промежутка между зданиями различной степени святости:

Боковых комнат было тридцать три, комната подле комнаты; они вдаются в стену, которая у храма для комнат кругом, так что они в связи с нею, но стены самого храма не касаются. (Иезекииль 41:6)

¹⁰ Представьте себе, что когда вы молитесь, в вашу комнату ворвётся какой-то другой человек и станет на вас кричать. Сможете ли вы продолжать молиться, не отвлекаясь? Внешнее электроснабжение зданий храмового комплекса создало бы потенциальную возможность для внешних сил влиять на происходящее в Храме. То же самое касается и внешнего водопровода, и соединения с интернетом.

Верхние комнаты уже, потому что галереи отнимают у них несколько против нижних и средних [комнат] этого здания. (Иезекииль 42:5)

В первом случае указано, что Скиния и внешняя часть Дома Святилища по сути являются различными зданиями, стоящими на отдельных фундаментах и не соприкасающиеся. Во втором случае говорится, что верхняя часть галерей не должна простираться до стен зданий для ко'аним, но она нависает над первыми двумя этажами, а третий этаж сделан уже, чтобы обеспечить зазор между галереей, выходящей своей частью на внешний двор, и зданием для ко'аним, целиком находящемся на внутреннем дворе.

И в третий раз пророчество Иезекииля намекает о необходимости промежутка между зданиями различной степени святости, когда Господь упрекает иудеев, что между Ним и людьми была только одна стена:

Они ставили порог свой у порога Моего и верей дверей своих подле Моих верей, так что одна стена [была] между Мною и ими, и оскверняли святое имя Мое мерзостями своими, какие делали, и за то Я погубил их во гневе Моём. (Иезекииль 43:8)

3.7 Стена храмового комплекса

Высота и ширина этой стены указана в пророчестве Иезекииля и составляет 1 трость. Высота стены измеряется от внешней части пространства вокруг храмового комплекса. Поскольку уровень помоста с внутренней части стены равен 6,5 ступеням, то есть, 0,936 м, высота стены с внутренней стороны составляет 1,944 м, что вполне достаточно, чтобы посетители были скрыты от находящихся снаружи рядом со стеной, и сами не могли видеть находящихся рядом снаружи.

Толщина этой стены 2 м 88 см позволяет при необходимости использовать её внутренность для специальных помещений. Там располагаются коридоры, в которых грузовые платформы перемещают приготовленные на кухнях кебабы в трапезные залы. В западной стене со стороны внутреннего двора находится лестница в подземелье с кровяной канализацией от площади рядом с жертвенником к оврагу у западной стены. Возможны и другие случаи использования толщи стены для каких-либо технических помещений, не требующих оконных проёмов.

3.8 Ворота

Боковые кабинки охраны в залах ворот внешнего двора, согласно Иезекииллю, имеют отдельные крыши. Это должно обеспечить сохранение ритуальной чистоты охраны в случае инцидента с внезапной смертью человека в зале ворот. По этой же причине, крыша внешней части ворот, не соприкасается с крышей над залом с кабинками охраны, и немного нависает над притворами, используемым для выхода посетителей. Это сделано для того, чтобы выходящие из храмового комплекса не оказались ритуально нечистыми в случае инцидента в зале ворот.



Ворота на внутренний двор, согласно Иезекиилю, имеют строение, аналогичное устройству ворот на внешнем дворе. Кабинки, используемые для охраны во внешних воротах, в воротах на внутреннем дворе используются иначе: одна кабинка у дверей используется для омывания ног жертвоприношения всесожжения, и она имеет дополнительно дверь, выходящую на 10-локтевый проход вдоль внешней стороны внутреннего двора, напротив зданий для ко'аним. Другие кабинки используются для разделки туш жертвоприношений.

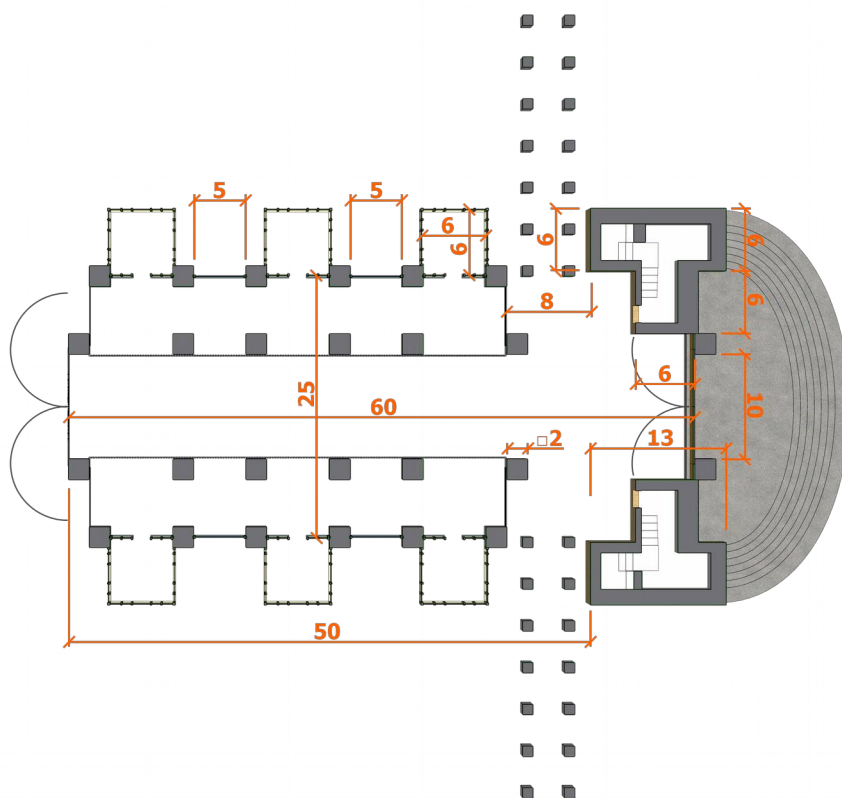

3.9 Устройство Скинии

Скиния состоит из двух помещений: зала самой Скинии, и притвора, в который восходят по лестнице, имеющей 10 ступенек. Толщина стен у Скинии 6 локтей.

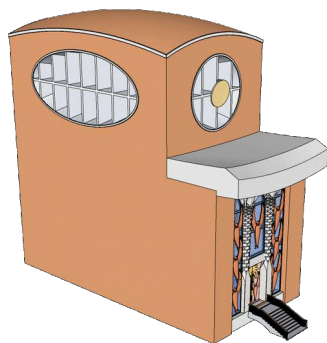

Чтобы пройти в зал Скинии, необходимо пройти через три пары дверей. Первая пара дверей для входа в притвор. Две пары дверей для прохода в зал Скинии. При этом, эти две пары дверей устроены таким образом, что невозможно одновременно открыть две половинки дверей с одной стороны.

Такая конструкция для входа не позволяет увидеть внутренний зал скинии тем, кто находится снаружи, даже если в этот момент дверь в притвор окажется открытой.

Наверху Скинии расположены окна. Переднее и заднее окна имеют форму круга и разделены тремя вертикальными перегородками и одной горизонтальной, что символизирует три креста. У переднего окна на центральном кресте расположено

вогнутое зеркало, «зрачок», который фокусирует лучи восходящего солнца на жертвеннике и зажигает там огонь.

Боковые окна также разделены перегородками, чтобы представить вид окна как бы состоящим из 7 крестов, символизирующих 7 церквей Откровения.

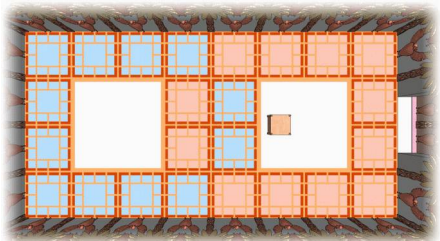

Внутри зала Скинии нет завесы, нет меноры, нет стола для хлебов предложения — в соответствии с пророчеством Иезекииля. Там расположен только деревянный жертвенник для воскурений. Половина зала, предназначенная для Господа Бога, имеет голубоватую расцветку у квадратов паркета, а половинка для человека имеет розоватую расцветку. При этом квадраты разных цветов как бы взаимно вторгаются в пространство другой части зала, что символизирует союз Бога и людей.

В Скинии нет электрического освещения, нет устройств для вентиляции, она полностью изолирована от окружающего мира, находясь на собственном отдельном фундаменте.

3.10 Устройство внешней части Дома

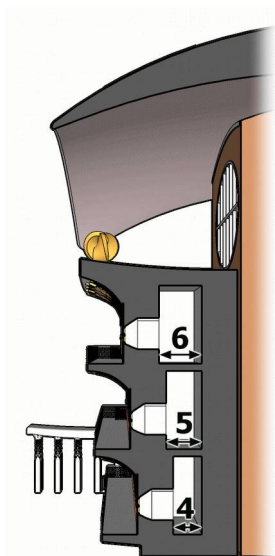

Внешняя часть Дома Святилища имеет три этажа, на которых расположены кладовые комнаты, в которых хранится имущество Господа Бога. Комнаты на 1 этаже имеют ширину 4 локтя, на 2 этаже — 5 локтей, и на 3 этаже ширина комнат составляет 6 локтей. Таким образом, Дом расширяется вверх:

И он более и более расширялся кругом вверх боковыми комнатами, потому что окружность храма восходила выше и выше вокруг храма, и потому храм имел большую ширину вверху, и из нижнего этажа восходили в верхний через средний. (Иезекииль 41:7)

Здание, расширяющееся вверх этажами напоминает конструкцию Ноева ковчега, где верхняя часть на 1 локоть нависала над нижней частью. Это обеспечивает защиту стен Дома от атмосферных осадков.

В Доме не может быть винтовых лестниц, потому что написано, что «из нижнего этажа восходили в верхний через средний», лестницы расположены сзади Дома.

Поскольку Храм должен простоять вечно, необходима защита промежутка между внешней частью Дома и Скинией. С этой целью над Домом будет сделан купол.

Электроэнергия от солнечных элементов, расположенных на куполе, подаётся в кладовые комнаты, для дополнительного освещения.

3.11 Галереи

Напротив двадцати [локтей] внутреннего двора и напротив помоста, который на внешнем дворе, были галерея против галереи в три яруса. (Иезекииль 42:3)

Там нет слова «ярус». Просто «в три» или «тройные». Лучше было бы перевести как «галерея лицом к галереи, тройные». То есть, в виде буквы «П».

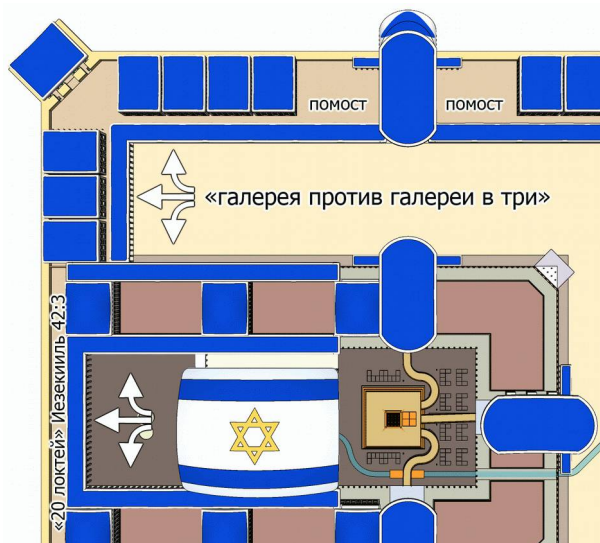

«Двадцать локтей внутреннего двора» это пространство вдоль внешней стены на внутреннем дворе. Оно отличается от остальной части внутреннего двора тем, что расположено ниже основной части внутреннего двора, его уровень равен уровню помоста на внешнем дворе, где расположены трапезные залы.

Поэтому мы имеем две изолированные системы галерей: галереи внешнего двора, переходящие на внешнюю часть внутреннего двора, и галереи со стороны Храма на внутреннем дворе, так же расположенные в виде буквы «П».



В столбах галерей будут смонтированы кондиционеры воздуха. Выходные отверстия для охлаждённого воздуха будут сделаны на высоте 1440 мм от земли, с внутренней стороны галерей. Электроэнергию кондиционеры будут получать от солнечных батарей на крышах галерей, в столбах галерей будут находиться аккумуляторы.

3.12 Здания для ко'аним

Здания для ко'аним имеют различия, они разделяются на четыре типа: א, ב, ג и ד.

Здания типа «א» расположены напротив площади с жертвенником. На первом и втором этажах там расположены раздевалки для ко'аним, а на третьем этаже имеется зал для левитского хора. В отличие от других зданий для ко'аним, у этого типа зданий имеется балкон для хора с внутренней стороны, и балкон для трубления в шофар со стороны внешнего двора.

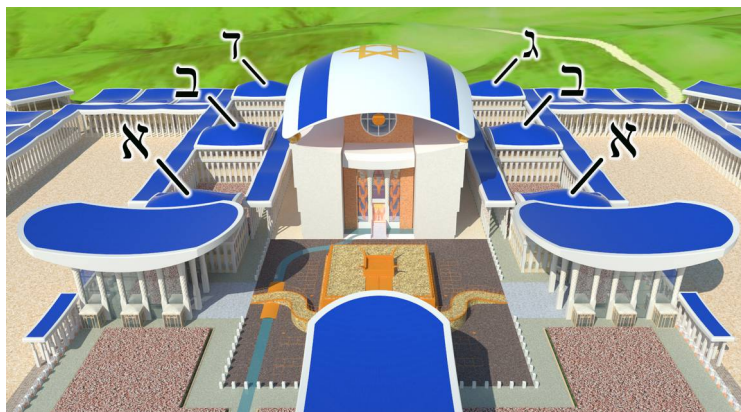

Раздевалки в здании, расположенное с северной стороны Храма, предназначены для ко'аним, несущих службу внутри Скинии. Раздевалки в здании, расположенном с южной стороны Храма, предназначены для ко'аним, несущих службу у жертвенника наверху, около очага.

Здания типа «Г» расположены напротив Храма с северной и южной стороны. На первом и втором этажах там расположены раздевалки для ко'аним, которые забирают кровь от жертвенных животных и выливают её на 4 стороны жертвенника. На третьем этаже этих зданий расположены трапезные помещения для ко'аним, где они едят мясо священнейших жертвоприношений.

Во всех 4х зданиях типов «К» и «Г» имеется 144 комнаты для переодевания, с миквами и/или с душами¹¹.

Раздевалки в зданиях для ко'аним устроены таким образом, чтобы идущие к месту службы в гражданской одежде не встречались с уже переодетыми в священные одежды. Каждый священник входит в свой бокс для переодевания через одну дверь, а выходит через другой выход. При этом он не может миновать прохождение миквы либо душа.

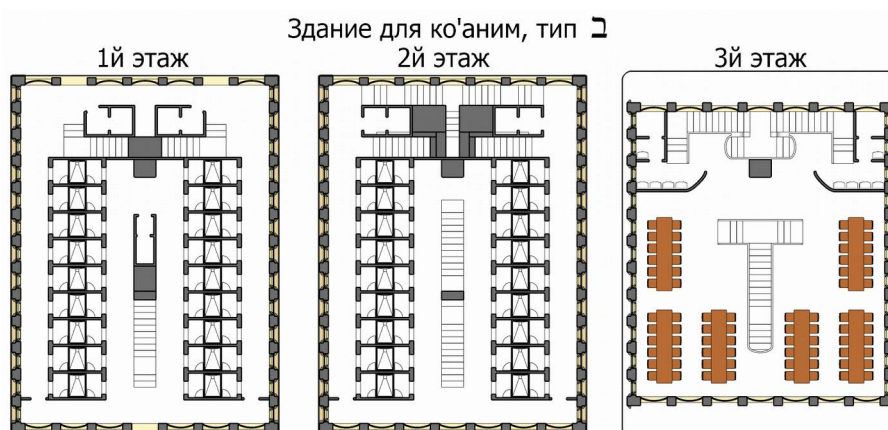

Здание типа «Л» расположено около пространства 20 локтей с северной стороны. На первом этаже со стороны Храма там расположена кухня для ко'аним, рядом с местом, где расположены жаровни для кебабов, под галерей со стороны Храма. На первом этаже со стороны внешнего двора там расположены холодильники для священнической доли мяса мирных жертвоприношений. На втором этаже этого здания расположены хранилища для священных одежд, и там же помещения для подгонки и ремонта этих одежд. На третьем этаже расположен зал для отдыха и рабочих собраний ко'аним.

Здание типа «Т» расположено около пространства 20 локтей с южной стороны. Оно отличается от здания типа «Л» тем, что на первом этаже там расположена прачечная для священных одежд и туалет для ко'аним. Этот туалет отличается бóльшим уровнем комфорта по сравнению с другими туалетами, имеющимися во всех остальных

¹¹ Пророчество Иезекииля указывает на необходимость омыwania ко'аним от пота, а не ритуального омовения тела: «в поту они не должны опоясываться», поэтому можно обойтись и душем.

зданиях. Поэтому именно этот туалет должен преимущественно использоваться ко'аним, когда они облачены в священные одежды, а туалеты в остальных зданиях могут использоваться только при неотложных случаях. Также третий этаж этого здания может использоваться для отдыха ко'аним.

Важным различием между зданиями различных типов является расположение входных дверей. У зданий «А» и «Б» со стороны внешнего двора имеются 2 двери, а со стороны Храма — одна дверь, главная. У зданий «В» и «Г» наоборот, со стороны внешнего двора расположена главная дверь, а со стороны Храма — две двери.

3.13 Трапезные залы

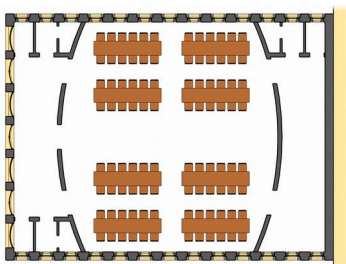

На внешнем дворе, на помосте вдоль стены, с северной, восточной и южной стороны располагаются 24 трапезных зала для израильтян. С западной стороны на помосте расположены 4 трапезных зала для левитов, служащих в храмовом комплексе. Два ближайших к внутреннему двору здания на помосте не являются трапезными, там расположены раздевалки и душевые для левитов.

В каждом трапезном зале будет размещено по 8 столов, каждый на 12 мест. Таким образом, в одном трапезном зале могут одновременно обедать 96 человек. В каждом зале предусмотрены около входа 2 гардеробные, 2 туалета и умывальники. С задней стороны имеются помещения для обслуживающего персонала, с 1 туалетом.

Наверху в трапезных залах сделаны балконы, где хранятся дополнительные столы и стулья, которые выставляются на площадь внешнего двора в дни праздников.

3.14 Кухонные дворики

Размер кухонных двориков, расположенных в четырёх углах внешнего двора, 40 x 30 локтей. Это вынуждает нас сделать их повернутыми на 45°, чтобы входы в них не оказались предпочтительными к какому-либо из рядов трапезных залов.



Во всех четырех углах двора были покрытые дворы в сорок [локтей] длины и тридцать ширины, одной меры во всех четырех углах. И кругом всех их четырех — стены, а у стен сделаны очаги кругом. И сказал мне: «вот поварни, в которых служители храма варят жертвы народные». (Иезекииль 46:22-24)

Слово «варят» мы интерпретируем как «готовят», потому что очаги вдоль стен являются мангалами, где жарят кебабы. Это основное блюдо Храма должно напоминать нам о пасхальном Агнце, поэтому мясо жарят на огне, без костей.

Варить мясо тоже могут, для первых блюд, но для этого будут использоваться котлы на электроплитах в средней части кухонных двориков.

Правило отдельной посуды для мясных и молочных блюд в Храме не будет соблюдаться, потому что в Торе говорится не об этом.

Начатки плодов земли твоей приноси в дом Господа, Бога твоего. Не вари козленка в молоке матери его. (Исход 23:19)

«Козлёнок» это верующий, «молоко матери» это слово Божье, Тора, которая должна питать верующего, во благо ему, а не «варить» его в молоке живьём, чтобы он в муках умер. Промедление с принесением начатков как раз один из таких случаев, когда добрый закон обращается во зло против медлящих с его исполнением.

«Начатки» в нашем случае это «избранные от четырёх ветров», которые должны явиться в Храм, построенный в соответствии с пророчеством Иезекииля. Промедление Израиля со строительством Храма или запреты для поездки в Храм для избранных, находящихся в среде всех народов, обратят добрый закон Бога в Великую Скорбь для медлящих с его исполнением.

Для доставки из кухонь в трапезные залы кебабов, предусмотрены автоматические транспортные тележки, коридор для которых находится внутри внешней стены.

3.15 Жертвенник и эреайль

Самый жертвенник вышиною в четыре локтя; и из жертвенника [поднимаются] вверх четыре рога. (Иезекииль 43:15)

Пишут, что очаг жертвенника называется אֶרְיָאֵל, «ариэль». Странное слово. «Лев Бог»?

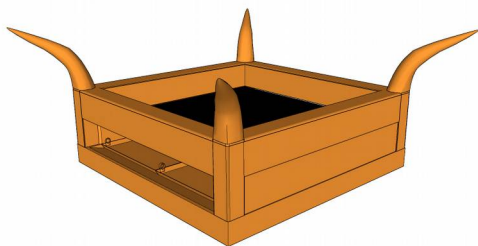

Но у Иезекииля там написано другое слово: אֶרְיָאֵל, «эреайль». Эреайль, то есть, «я увижу барана».

Когда Авраам шёл приносить жертву Господу не имея при себе жертвенного животного, он сказал: «Бог усмотрит Себе агнца для всесожжения». «Усмотрит» это тот же корень, что и в эреайль. И в названии Иегова-ире тот же корень, «Он увидит».

А в Храме, который был показан Иезекиилю, есть «глаз», наверху Храма:



И в центре этого «глаза» расположен «зрачок», вогнутое зеркало, которое фокусирует солнечные лучи в середине «эреайль», зажигая огонь на жертвеннике. И там, на жертвеннике будет лежать туша жертвенного животного, баран, «айль». Поэтому и названо место всесожжения: «эреайль», «Я увижу барана».

Описание жертвенника у Иезекииля запутано так, что мы не могли понять устройство жертвенника 2600 лет. Если сделать жертвенник так, как его рисует большинство толкователей, то он окажется совершенно не функциональным, на нём невозможно работать, площадь очага слишком мала, и к нему нет удобного доступа.

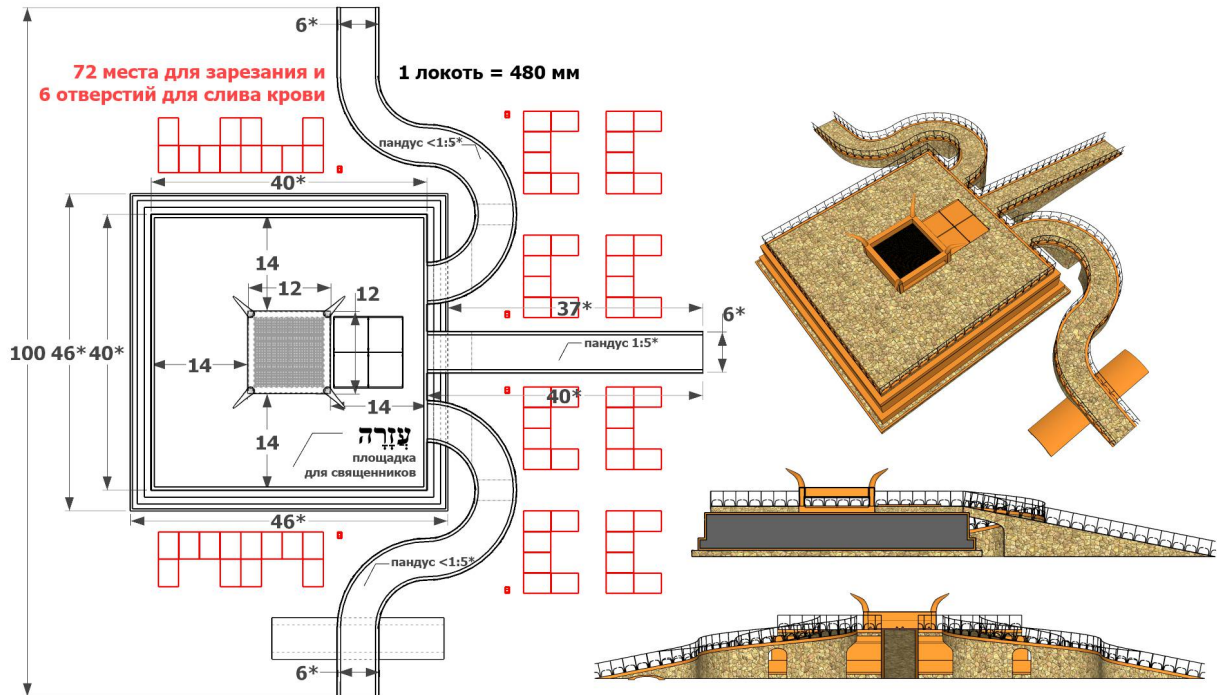

Правильный жертвенник строится с учётом конструкции, показанной Моисею, из бронзы, с бронзовыми колосниками. По сравнению с размерами жертвенника, который был в древности, описанный у Иезекииля жертвенник немного больше. И он водружён на возвышении, так же изготовленном из бронзы, но площадка, где работают ко'анам, выложена из неотёсанных камней.

Южный и северный пандусы искривлены, что символизирует кривой путь к Богу у иудеев и христиан. Прямой пандус с востока символизирует прямой путь восхождения к Богу у святых, к какому бы народу они не принадлежали.

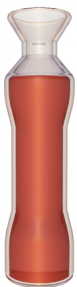

Зарезание жертвенных животных происходит на отмеченных местах, для мелких животных используется одно место, а для зарезания коровы или быка используют два смежных места на краю группы. Зарезание осуществляют левиты, а ко'эн берёт от них сосуд с кровью. Этот сосуд лучше делать стеклянным, с узким горлышком, расширяющимся наружу в виде воронки, чтобы было удобно набирать туда кровь. Туда должно набираться около 200 мл крови, объёмом 4 яйца. Ко'эн будет обходить жертвенник против хода солнца, останавливаясь и выплёскивая на каждую из четырёх сторон жертвенника порцию крови.

Ни в коем случае нельзя следовать обычаю выливать кровь только на два угла жертвенника, когда выплеснутая кровь попадала на две смежных поверхности. Такой способ приводит к концентрации вылитой крови на двух углах жертвенника, а надо, чтобы кровь покрывала всю длину его четырёх поверхностей и была видна Богу и всем вокруг. Вылитая кровь должна успевать подсыхать на сторонах жертвенника, и потом её удаляют с помощью золы, взятой с жертвенника.

В большинстве жертвоприношений на жертвенник выливается только часть крови, и надо следовать написанному в законе, а не пытаться выливать на жертвенник всю кровь, когда это не оговорено специально в Торе. Излишняя кровь выливается в специальную кровяную канализацию, 6 отверстий в земле, откуда кровь попадает в подземный ход, где проложена специальная труба, не соприкасающаяся с трубами от сливных отверстий.

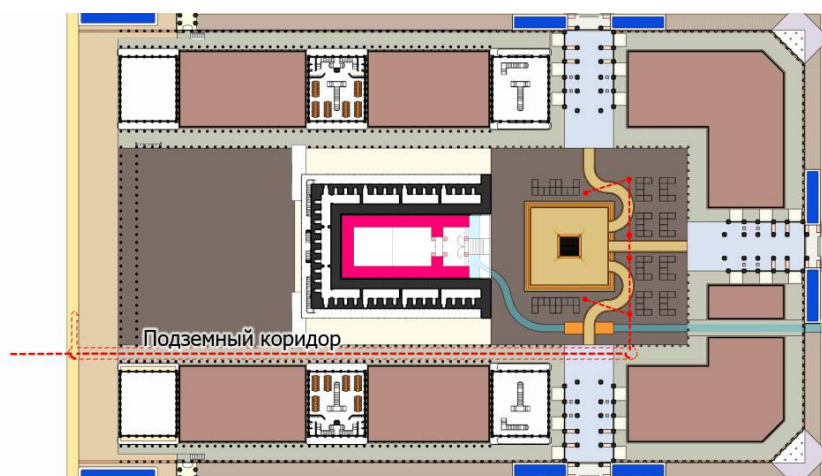

Пройдя по этой трубе кровь переливается в другую трубу, не соприкасающуюся с первой, и далее сливается в овраг, где течёт ручей, впадающий в Нахаль Хевер.



Именно благодаря такой схеме осуществится картина, которую видел Иезекииль: изобилие плодов на деревьях, растущих с южной стороны Храма вдоль ручья Нахаль Хевер. Кровь — прекрасное удобрение.

У потока по берегам его, с той и другой стороны, будут расти всякие деревья, доставляющие пищу: листья их не будут увядать, и плоды на них не будут истощаться; каждый месяц будут созревать новые, потому что вода для них течет из святилища; плоды их будут употребляемы в пищу, а листья на врачевание. (Иезекииль 47:12)

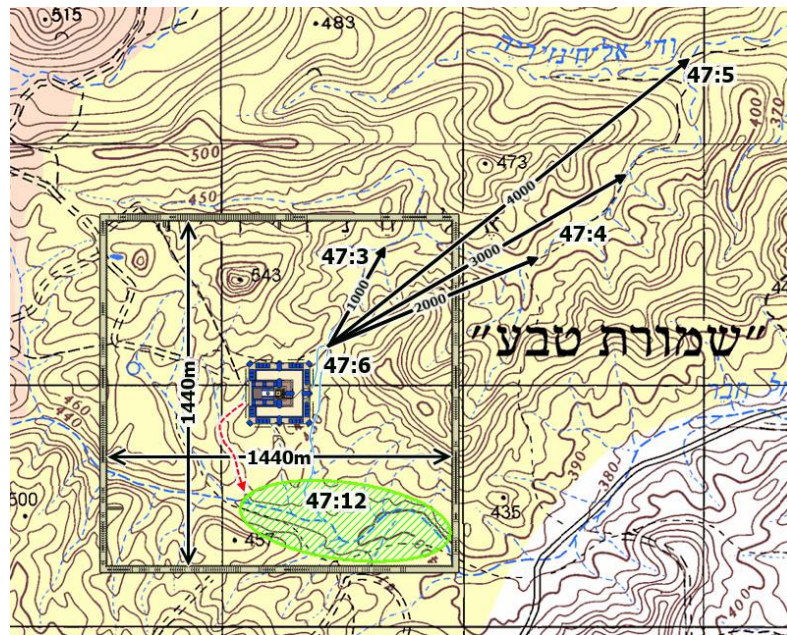

Здесь показаны номера стихов в 47й главе, где Иезекииль описал измерения длины по северному руслу. После этого он вернулся назад, и у южного потока увидел изобилие плодов на деревьях. Это измерение длин потоков, когда глубина скачкообразно изменялась через каждую 1000 локтей длины, полностью совпадает с ветвлением реальных русел ручьёв на найденном нами месте. Так же совпадает и то, что Иезекииль увидел изобилие плодов на деревьях вернувшись после измерения северного русла потока: кровь будет стекать в южную сторону, в Нахаль Хевер, по руслу в овраге с западной стороны храмового комплекса, и она не будет попадать в

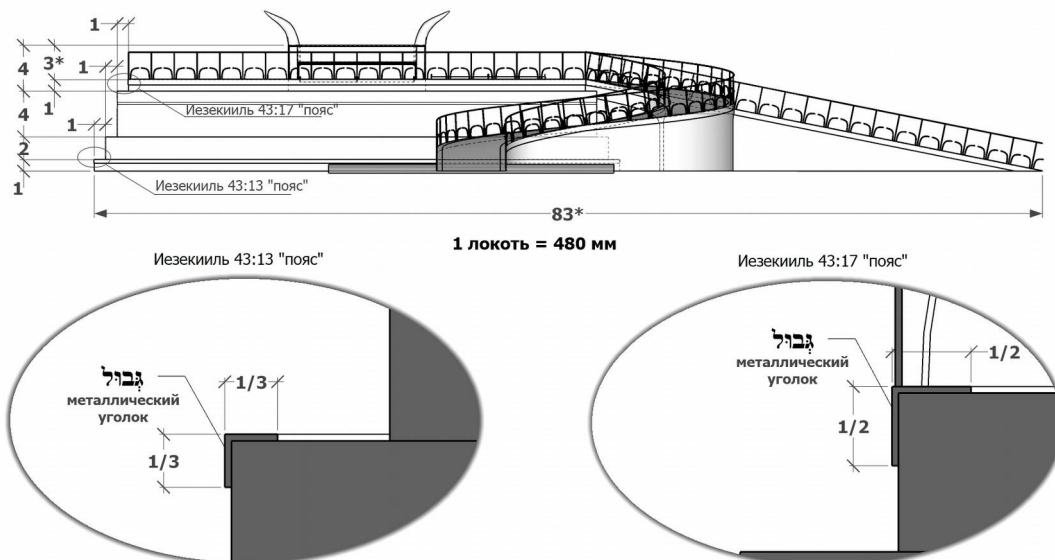

поток, текущий из-под порога Святыища, который проходит мимо жертовенника через дворы Храма, впоследствии разделяясь на северный и южный потоки.

Металлический уголок удерживает камни основания жертовенника, и другой металлический уголок удерживает каменный слой наверху, где расположена площадка для бригады ко'аним, служащих около жертовенника.

Древний жертвенник, при Моисее, был высотой в 3 локтя, а у Иезекииля высота «эреайль» равна 4 локтя. Объяснение здесь простое: «эреайль» в Третьем Храме будет заглублён на 1 локоть в слой камней на площадке, где работают ко'аним. Поэтому видимая высота очага будет той же самой, 3 локтя, что удобно для работающих с этим очагом ко'аним.

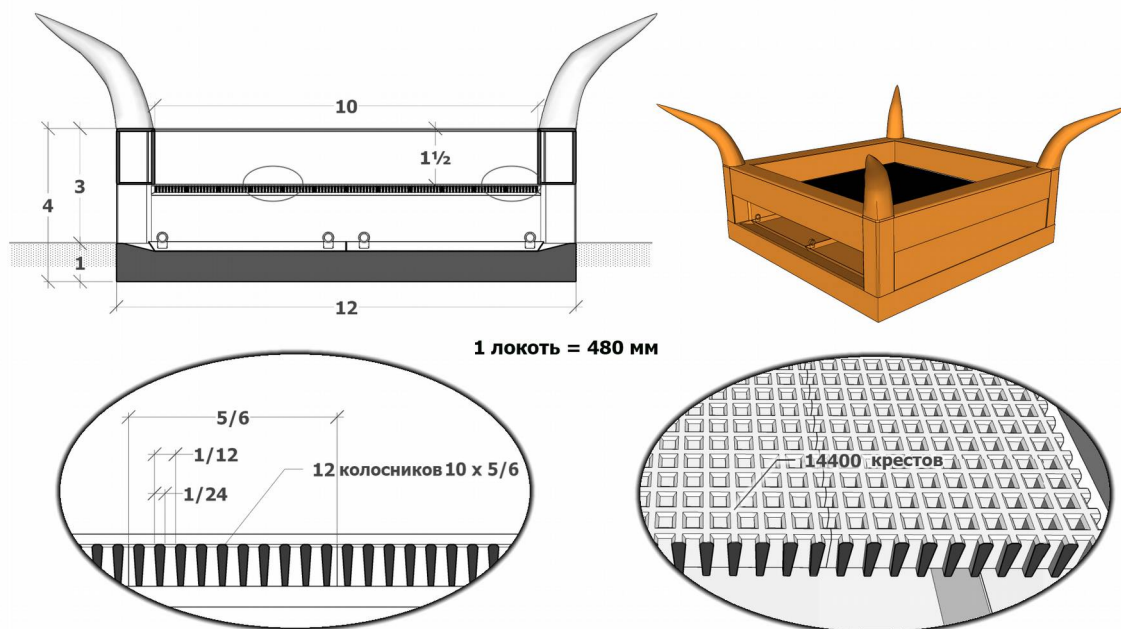

Колосники размером 2,4 x 2,4 м очень тяжелы, поэтому они состоят из 12 секций.

3.16 Очаг сжигания священных отходов

Очаг для сжигания остатков священнейших жертвоприношений должен находиться на внутреннем дворе, потому что мясо таких жертвоприношений запрещается выносить за пределы внутреннего двора. Этот очаг должен располагаться на площади к западу от Дома Святылища.

Чтобы этот очаг не был похож на жертвенник, он будет сделан в форме круга, а колосники у него будут в форме сот.



3.17 Питъевые фонтанчики

Когда из-под порога Храма будет течь вода, то может ли Господь Бог не утолить жажду своих сынов и дочерей, явившихся к Дому Святылища пред лицо Его? Поток воды проходит по внутреннему двору, и там он может загрязниться, поэтому водозабор для питьевой воды должен быть сделан вблизи Дома, на расстоянии менее 1 локтя.

Далее питьевая вода по трубам должна подаваться на внешний двор, где находятся простые израильтяне. Поскольку центральная часть площади внешнего двора перед Храмом будет занята молящимися, погружёнными в свои молитвы, питьевые фонтанчики следует сделать в стороне, чтобы вид пьющих воду посетителей не отвлекал молящихся. В то же время, фонтанчики надо делать ближе ко внутреннему двору, чтобы не требовался насос для поддержания давления в трубах.

Оптимальным расположением для питьевых фонтанчиков являются площадки на внешнем дворе около скошенных углов внутреннего двора. Фактически фонтанчики оказываются как-бы на территории внутреннего двора, но ограда отодвинута, и уровень понижен до уровня внешнего двора.

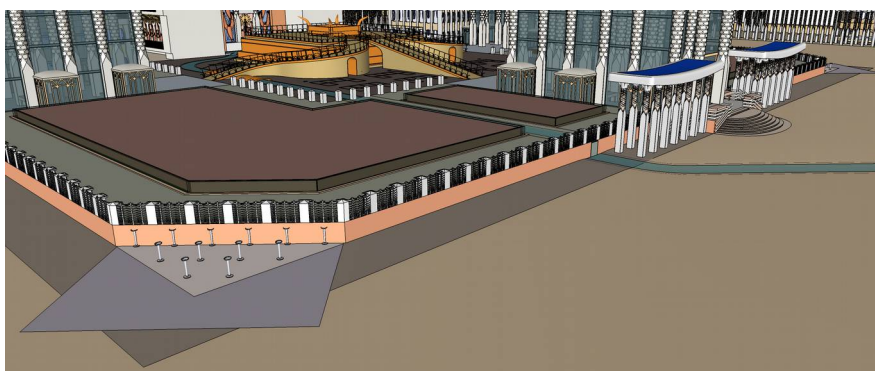

Таким образом устроены 24 фонтанчика: 12 у северо-восточного угла и 12 у юго-восточного угла внутреннего двора. Высота внутреннего двора по отношению к внешнему двору равна 8 ступеням, то есть, 1,152 м. Уровень потока воды на внутреннем дворе будет около 1 метра по отношению к уровню внешнего двора. Соответственно, высота отверстий выходных труб у фонтанчиков должна быть немного ниже, и это нас устраивает: вода будет поступать самотёком и не потребует использования насосов.

3.18 Стена вокруг святого поместья

Вокруг поместья Господа Бога имеется стена, ограничивающая пространство 500 x 500 тростей, что составляет 1 440 x 1 440 метров. Размеры этой стены у Иезекииля не заданы, но указано, что за стеной расположена площадь, очевидно торговая, шириной 50 локтей, то есть, 24 метра.

Поскольку ширина стены не указана, то это могло бы привести к произволу в отношении территории, отделяемой нами для поместья Господа Бога. Чтобы этого не произошло, мы подразумеваем, что стена в равной степени вторгается во владения Господа Бога и на территорию людей. Поэтому стена сделана в виде уступов в ту и в другую сторону от границы.

Исходя из того, что в здании Дома Бога внешняя стена имеет толщину 5 локтей, а толщина стены Скинии имеет 6 локтей, и учитывая, что внешняя стена вокруг храмового комплекса имеет толщину 6 локтей, толщину стены вокруг поместья Господа Бога мы делаем 5 локтей. Все размеры уступов у этой стены мы принимаем в 5 локтей, что обеспечивает нам по 144 выступа у стены на каждой из четырёх сторон

вокруг поместья. Высота стены 5 локтей, этого достаточно, чтобы скрыть торгующих от «глаза Всевышнего», который наверху Храма.

Внутри стены с внешней стороны могут быть устроены кабинки для служебных нужд торгующих на площади, с кладовыми и туалетами. В подземном этаже торговой площади около каждой из 12 ворот должны быть устроены комфортабельные общественные туалеты на большое число мест, с учётом огромного потока посетителей, среди которых могут быть люди, приехавшие из дальних стран.

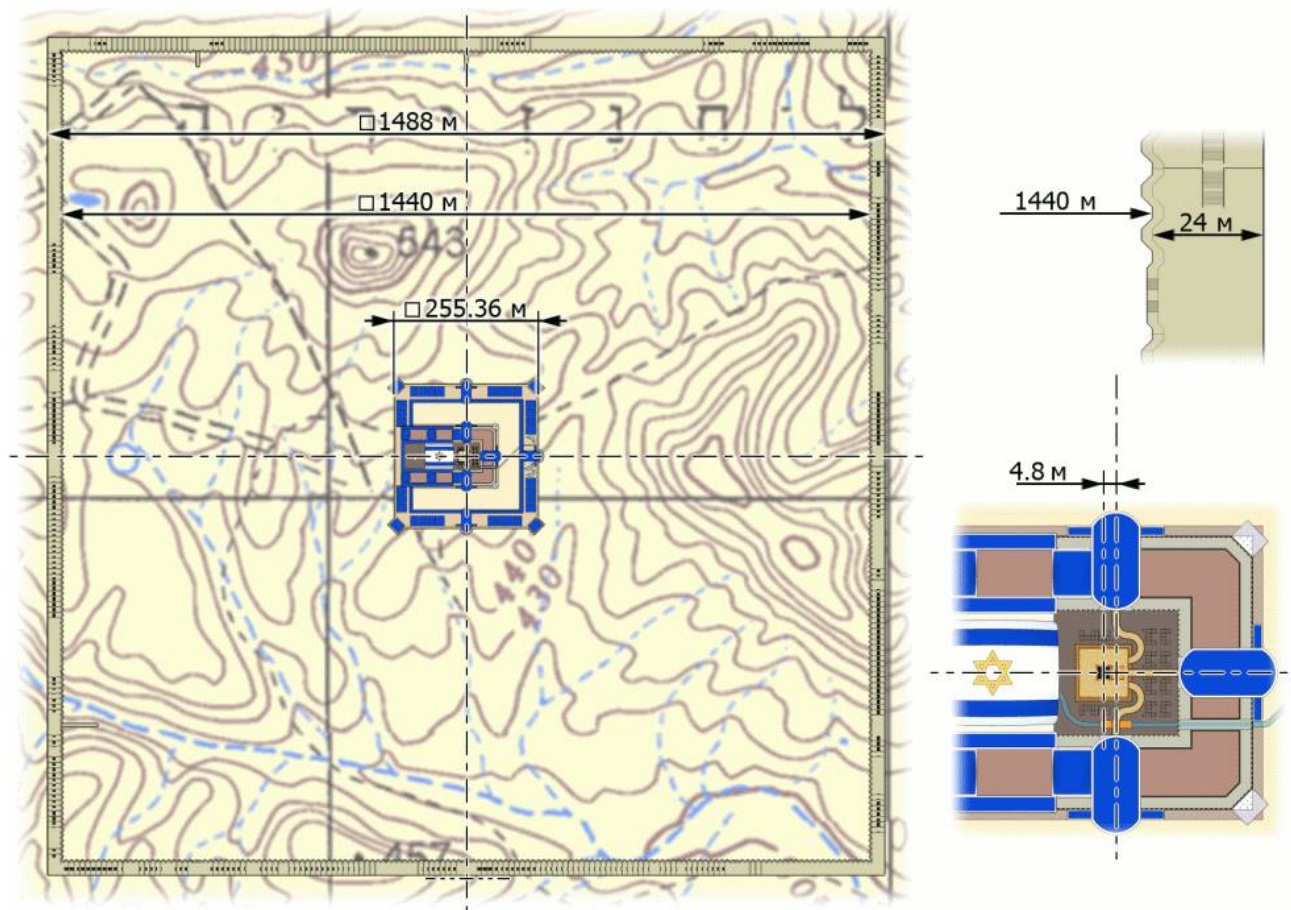

3.19 Здания вне святого поместья

Общее требование к таким зданиям: они не должны быть видны с территории Божьей усадьбы, включая гору, на которой стоял в видении Иезекииль. И желательно, чтобы эти здания не слишком выделялись среди окружающего ландшафта, выглядели скромно и имели округлые формы шатров.

Какие здания должны быть построены вблизи священной усадьбы? Во-первых, автовокзал, возможно даже два автовокзала. Во-вторых, гостиница для Президента и его гостей, с которыми он будет сидеть за одним столом в Храме. В этой же гостинице должны быть номера и для главных технических специалистов, работающих в храмовом комплексе, чтобы они в неотложных случаях могли там заночевать. В-третьих, где-то не слишком далеко от усадьбы Господа должны быть приюты для посетителей, прибывающих из удалённых городов Израиля и из-за рубежа.

4. Работа храмового комплекса

4.1 Явление избранных

Название «избранные от четырёх ветров» подразумевает, что эти люди приходят от всех четырёх мировых религий, а не только от христианства или иудаизма. Это можно сравнить с явлением волхвов и пастухов к младенцу Иисусу. Люди, пришедшие по личному откровению от Бога.

Люди, которые явятся в восточные ворота Храма как «слава Господа», мужчины и женщины, из разных народов, разных религий, разных традиций. Каждому из входящих будет выдана белая накидка, «брачные одежды», потому что они явились на брачный пир. Поскольку они себя посвятили Богу, каждый из них оденет на голову белую повязку на липучке с вытесненной белой надписью на иврите «קדש ליהוה», «святыня для Йахве».

И взглянул я, и вот, Агнец стоит на горе Сионе¹², и с Ним сто сорок четыре тысячи, у которых имя Отца Его написано на челах. (Откровение 14:1)

Мы не знаем, сколько людей войдёт в восточные ворота Храма, потому что сами «первенцы», 144 000, это собрания (см. **Начатки и десятина**). Соотношение между физическими людьми, которые войдут в восточные ворота Храма, и «144 000» такое же, как между десятиной и начатками, принесёнными прежде. Оценивая число людей, которых могут ежедневно накормить приготовленным в кухнях храмового комплекса, их действительно может быть около 150 тысяч человек. Но поскольку эти люди являются представителями 144 000, то вообще говоря, их может быть любое число.

Эти люди будут являться «знамением Сына Человеческого на небе». Их роль – войти в восточные ворота Храма перед глазами всего мира (благодаря телевидению и интернету). Далее эти люди будут участниками брачного пира, также перед глазами всего мира:

Ты приготовил предо мною трапезу в виду врагов моих <...> (Пс.22:5)

Эта трапеза в Храме и собрание на горах возле Храма будет продолжаться, пока к избранным не присоединится весь Израиль, пока не явится город Йахве Шамма, и далее, пока посещение Храма не станет нормой жизни для израильтян и всех, чтущих Господа Бога Израилева в этом мире.

4.2 Служба ко'аним

Ко'аним в Третьем Храме будут праведные.

... и представят всех братьев ваших от всех народов в дар Господу на конях и колесницах, и на носилках, и на мулах, и на быстрых верблюдах, на святую гору Мою, в Иерусалим, говорит Господь, - подобно тому, как сыны Израилевы приносят дар в дом Господа в чистом сосуде. Из них буду брать также в священники и левиты, говорит Господь. (Исайя 66:20,21)

¹² «Гора Сион» здесь является символом сионизма, как еврейского, так и христианского: возвращение на жительство в землю Завета.

«Из них буду брать в священники и левиты» — значит, родословие здесь не будет играть роли, главным является праведность и вера в Мессию Иисуса Христа. Потому что невозможно, чтобы в Храм, описанный в пророчестве Иезекииля, пришли неверующие в мессианство Иешуа, хоть евреи, хоть язычники — все пришедшие должны верить, потому что все уставы Храма говорят об Иисусе Христе. Это слово к потомственным ко'аним: не опоздайте, потому что опоздавших на службу не возьмут.

И скажи мятежному дому Израилеву: так говорит Господь Бог: довольно вам, дом Израилев, делать все мерзости ваши, вводить сынов чужой, необрезанных сердцем и необрезанных плотью, чтобы они были в Моем святилище и оскверняли храм Мой, подносить хлеб Мой, тук и кровь, и разрушать завет Мой всякими мерзостями вашими. Вы не исполняли стражи у святынь Моих, а ставили вместо себя их для стражи в Моем святилище. Так говорит Господь Бог: никакой сын чужой, необрезанный сердцем и необрезанный плотью, не должен входить во святилище Мое, даже и тот сын чужой, который [живет] среди сынов Израиля. Равно и левиты, которые удалились от Меня во время отступничества Израилева, которые, оставив Меня, блуждали вслед идолов своих, понесут наказание за вину свою. Они будут служить во святилище Моем, как сторожа у ворот храма и прислужники у храма; они будут заколать для народа всесожжение и другие жертвы, и будут стоять пред ними для служения им. (Иезекииль 44:6-11)

Потомственные ко'аним имеют огромное преимущество, и дар Божий не может быть отменён, но требуется расторопность, чтобы явиться вовремя пред лицо Отца, когда Он призовет. Иначе можно оказаться перед закрытыми восточными воротами и потерять своё первенство.

На внутреннем дворе в зданиях для ко'аним имеется 144 комнаты для переодевания в священные одежды. Но это не означает, что одновременно в Храме будут служить 144 священника. Служба ко'аним будет разделена на 2 смены, утреннюю и вечернюю.

Предполагается, что утренняя смена ко'аним будет начинаться с рассвета, с 6-7 часов утра и продолжаться до 3-4 часов дня, с часовым обеденным перерывом. Вечерняя смена будет начинаться с 2-3 часов дня и продолжаться до 11-12 часов вечера, также с перерывом для трапезы.

В Третьем Храме нет вечернего жертвоприношения, поэтому мирные жертвоприношения могут приноситься «до упора», до сумерек. Учитывая, что после зарезания животного требуется некоторое время на разделку туши, вымачивание мяса, приготовление фарша и поджарку кебабов, пиршество в трапезных залах может продолжаться и после наступления темноты.

После завершения работы по кроплению кровью жертвенника, ко'аним должны будут вычистить бронзовые стены жертвенника, подготовить жертвенник и священную часть внутреннего двора Храма к следующему дню, привести в порядок свою одежду и инвентарь.

Учитывая, что работа священников будет продолжаться во все дни, и субботные, и праздничные, представляется разумным, что ко'аним будут распределяться по вахтам, «чередам», каждая из которых несёт службу в течение одной недели.

Но работа ко'аним не ограничивается только службой на внутреннем дворе Храма. Согласно Иезекиилю, у них будет обязанность присутствовать в судах по религиозным вопросам.

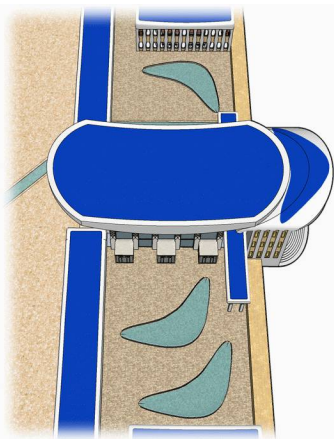

Другой важной обязанностью ко'аним будет служение в миквах, расположенных около восточных ворот Храма. Там будут погружать в воду евреев, совершающих тшуву (возвращение) к вере в Мессию. Иоанн Креститель был чистый, праведный еврей, отшельник, не выносивший грязи окружающего мира Иудеи того времени. В Храме, согласно Иезекиилю, будут служить праведные ко'аним, «сыны Садока», то есть, сыны Праведности. Именно таким служителям можно доверить ответственнейшее дело принятия заблудших сынов и дочерей израилевых в лоно чистого иудаизма. Разумеется, это служение будет совершаться не в священных одеждах, и вне графика служения черёд.

4.3 Служба левитов

Согласно Иезекиилю, в Третьем Храме зарезать жертвенных животных будут левиты. То есть, таким левитам будет позволено находиться на площади перед Храмом, где расположен жертвенник. Однако, эти левиты не будут иметь священных одежд. Ко'аним будут получать от них кровь животных для кропления стен жертвенника.

Шхита, зарезание животных — грязная работа, поэтому для переодевания левитов занятых шхитой, снятием шкур, разделкой туш и приготовлением кебабов, на внешнем дворе Храма предусмотрены два здания с раздевалками и душем.

Храм это Дом Бога, и этот дом должен быть гостеприимен к детям Божиим, приём гостей в Храме, угощение посетителей, не должно прекращаться в субботы и в праздники. Все левиты, занятые обслуживанием гостей Божьего Дома могут служить в субботы, потому что служение Богу не является нарушением субботнего покоя. Наоборот, посещение Дома Отца есть приход в Его покой, и левиты, добровольно служащие посетителям Храма, помогают исполнять субботу тем, кто в остальные дни погряз в суете своих проблем.

Тогда из месяца в месяц и из субботы в субботу будет приходить всякая плоть пред лице Мое на поклонение, говорит Господь. (Исайя 66:23)

Марк Твен приводит пример, когда богатые горожане сами платили немалые деньги за то, чтобы им позволили управлять дилижансом в воскресенье. Потому что для них это удовольствие не являлось работой. Так же и для добровольцев, желающих послужить в субботу при Храме Богу и людям, не будет грехом отвлечение их самих на необычное для них дело, например, подвозку на электрических автобусах посетителей в Дом их Отца¹³.

¹³Для тех, кому пользование специальным автобусом в субботу может показаться слишком большим соблазном, могут быть построены приюты в 2-3 км от Храма.

4.4 Жертвоприношения

В четырёх углах храмового комплекса расположены крытые кухонные дворики.

И кругом всех их четырех — стены, а у стен сделаны очаги кругом. И сказал мне: «вот поварни, в которых служители храма варят жертвы народные». (Иезекииль 46:23,24)

Слово «варят» здесь в оригинале то же самое, как и «испеки» в описании Пасхи:

... заколай Пасху вечером при заходе солнца, в то самое время, в которое ты вышел из Египта; и испеки и съешь на том месте, которое изберет Господь, Бог твой ... (Второзаконие 16:6,7)

Поэтому мясо мирных жертв в Храме будет печься на огне, в виде кебабов на деревянных палочках, уложенных на металлических сетках над жаровнями.

Размер кухонных двориков у Иезекииля указан, 40 x 30 локтей. С учётом дверных проёмов, в одном дворике удаётся разместить 60 жаровен по 2 локтя длиной. Если на один кебаб приходится 70 мм длины жаровни, то на 940 мм рабочего пространства одной жаровни одновременно можно разместить до 13 кебабов. На всех жаровнях в одной кухне может жариться одновременно 780 кебабов, всего на четырёх кухнях — 3120 кебабов. На поджарку одного кебаба уходит 11 минут, за 1 час на одном месте может быть поджарено 5 кебабов, а на четырёх кухнях храмового комплекса за 1 час можно приготовить 15600 кебабов. За 10 часов работы в течение одного дня в храмовом комплексе можно приготовить 156 тысяч порций кебабов.

Если на одну порцию кебаба расходуется 200 г мяса, то всего за один день может потребоваться 31 т 200 кг мяса. Если с одного козлика можно взять 4 кг мяса, то каждый день должно зарезаться 7800 животных, 780 голов за один час.

На площади перед Храмом, около жертвенника, предусмотрено 72 места для резания. Таким образом, за 1 час на одном месте может быть зарезано до 11 козликов, а на резание каждого даётся примерно 5 минут времени. Этого времени должно быть достаточно, чтобы вытекла вся кровь из зарезаемого животного.

Если из одного козлёнка вытекает примерно 1,2 литра крови, и на жертвенник от каждого животного выплёскивается около 200 мл крови, то остальные 7800 литров крови будут выливаться в специальную канализацию. До 8 кубометров крови в день.

Помимо мелкого скота, мясо которого обычно используется для приготовления кебабов, в Храме могут приноситься в качестве мирных жертв и тельцы. Их мясо может вариться для первых блюд, в середине кухонного двора достаточно места для размещения электроплит с котлами для варки.

Теперь представим себе весь путь жертвоприношения. Животные будут продаваться на торговой площади, расположенной по периметру вдоль внешней стены за пределами усадьбы Господа. Иезекииль указал нам ширину этой торговой площади: 50 локтей, то есть 24 метра. Там могут находиться загоны для скота. В обычные дни жертвенные животные покупаются непосредственно там, но в субботние дни там могут ожидать своих новых хозяев только уже проданные заранее животные.

Посетитель забирает своё животное и идёт с ним в Храм, обычным путём, входя в храмовый комплекс либо через северные, либо через южные ворота. Далее посетитель подходит к воротам на внутренний двор и встаёт там в очередь вместе со своим животным. Если приносится жертвоприношение за грех (хатат), или повинности (ашам), или всесожжения (ола), то такие жертвоприношения могут совершаться только у северных ворот внутреннего двора, и только по рабочим дням. Мирные жертвы (шломим) приносятся в любые дни, как у северных, так и у южных ворот внутреннего двора.

Когда подходит очередь, посетитель вместе с животным пересекает линию ворот внутреннего двора, и тут же, у ворот, возлагает руки на жертву, произнеся соответствующую формулу, объясняющую к какому виду жертвоприношений относится приносимая им жертва. Животное забирает один из левитов и ведёт его на площадь перед Храмом. Там левиты, помогающие ко'энам, нарезают животное и наливают необходимое количество крови в сосуд, который берёт ко'эн, чтобы обойти с ним вокруг жертвенника, окропив нижнюю половину бронзовых стен жертвенника со всех четырёх сторон. Оставшуюся неиспользованной кровь левиты выливают в специальные отверстия в земле, соединённые трубами со специальной канализационной системой для крови животных.

После завершения истечения крови из туши, левиты уносят её в зал ворот, где в кабинках и по стенам сделаны крюки, на которые вывешивают туши животных для

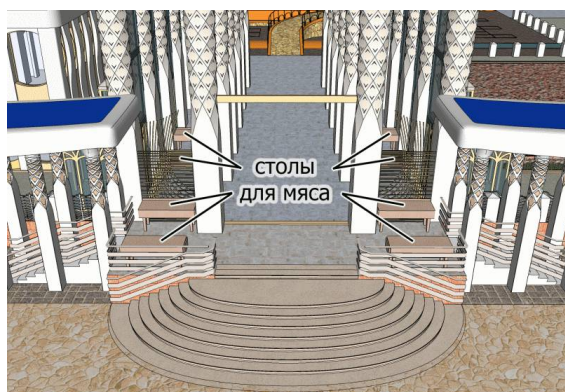

снятия с них шкур и разделки. После того, как туша приобретает товарный вид, левит выносит эту тушу на площадку перед воротами, где расположены 4 деревянных стола. Лежащую на таком столе тушу в присутствии владельца, принесшего это животное, левит разделяет таким образом, чтобы отделить долю для ко'аним — грудную часть и правую переднюю ногу. Хозяин жертвы должен взять в руки грудную часть, и потрясая ею, подбрасывая её вверх,

чтобы это мог увидеть ко'эн, находящийся около жертвенника, — принесший жертвоприношение израильтянин опять пересекает линию ворот внутреннего двора, неся эти части туши, и там он выкладывает их на один из столов, находящийся в зале ворот.

Эти части достаются ко'аним, но они не являются священными, потому что это части от мирной жертвы. Поэтому далее эти части выносятся левитами через боковую комнату в зале ворот внутреннего двора, имеющую дверь для прохода к внешнему ряду галерей около зданий для ко'аним, и эти части относятся в последнее здание, около западной стены, где расположены холодильники для хранения этого мяса. Оно принадлежит ко'аним, но оно не является священным, поэтому они могут его унести к себе домой, за пределы храмового комплекса.

После отделения доли для ко'аним, посетитель забирает свою долю туши и несёт её к одной из кухонь, где бригада левитов-поваров приготовит из этого мяса кебабы.

На этой картинке показан путь мяса различных видов жертвоприношений:

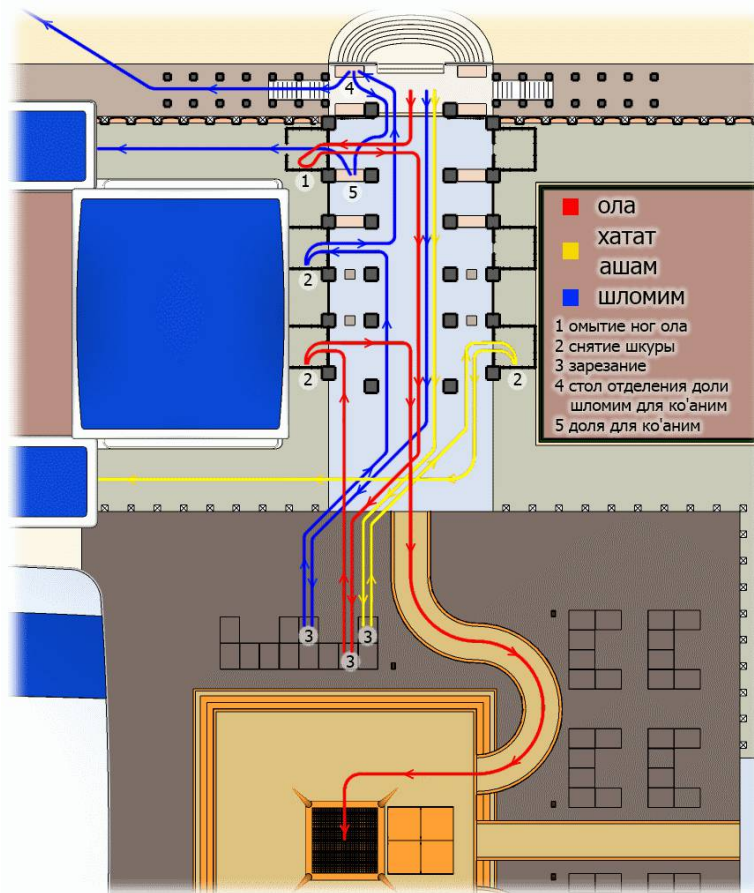

У жертвы всесожжения, ола, вначале омывают ноги, в комнате около ворот. В этой же комнате имеется дверь сзади, но не для жертвы всесожжения, а для выноса священнической доли мяса мирных жертвоприношений. Мясо жертвы всесожжения сжигается на жертвеннике. Мясо жертв за грех, хатат, и мясо жертв повинности, ашам, могут есть только ко'аним, и это мясо доставляется в здание у западной стены на севере внутреннего двора, где расположена кухня для ко'аним. Это мясо переносят по внутреннему ряду галерей, со стороны Храма.

Священническая доля мяса от мирных жертвоприношений не имеет священного статуса, ко'эн вправе не только принести это мясо домой (в пределах священного удела), но он может и продать это мясо другому израильтянину, любому, кто имеет право есть мясо мирных жертв. Это мясо переносят по внешнему ряду галерей, со стороны внешнего двора.

Очевидно, часть мяса мирных жертвоприношений будет передаваться левитам, служащим в Храме, в качестве платы за их труд. В пророчестве Иезекииля указано, что все начатки в Израиле будут принадлежать ко'аним, а не левитам, как было изначально в законе Моисея, но это не должно быть отменой закона, а только конкретной реализацией. Работающие в Храме левиты будут получать оплату из средств, которые переданы в распоряжение ко'аним согласно пророчеству Иезекииля.

5. Теология Третьего Храма

5.1 Достаточна или нет жертва Иисуса?

Существует парадокс, что жертвы одного физического человека Иисуса достаточно в уплату за грехи множества людей. Как так? Закон Божий установил, что «око за око, зуб за зуб». Сколько было глаз у Иисуса, сколько было у него зубов? И жизнь у Него была одна. Он один не мог уплатить за все выбитые зубы и за все отнятые жизни.

Тем более, что Он уже воскрес, то есть получил обратно отнятую у него жизнь.

Тем более, что Бог вообще не может принять в качестве жертвоприношения человека, об этом ясно сказано в Писании.

Всё это так, и жертва Иисуса не могла бы быть платой за грехи других, если бы не существовало Тела Христа, совокупности людей, верующих в Иисуса Христа.

Здесь аналогией может быть банк, начальный вклад в который внёс один человек, и благодаря успеху своих коммерческих операций, он вернул себе вклад обратно. Таким образом, этот человек продемонстрировал, что ему можно верить, и он имеет успех в своей коммерческой деятельности. Поэтому в банк этого человека понесли свои вклады другие люди, и теперь в «банке» имени Иисуса Христа имеется достаточно средств для расплаты по закону «око за око, зуб за зуб». Выплата из «банка» Иисуса Христа для всех его вкладчиков состоится в первом воскресении. Но это будет не в третий день, как было с Иисусом, а это произойдёт в третье тысячелетие, в день Господа.

То есть, роль Иисуса Христа в нашем спасении состоит в том, что Он первый открыл нам эту дверь и указал нам Путь, идя которым мы вернём свои жизни: мы должны отдать свои жизни в «банк» Бога, «банк» имени Иисуса Христа — и Бог нам вернёт всем одновременно, когда сумма общего вклада достигнет полной величины.

Отсюда следует важный вывод: любые попытки преждевременно получить награду за свою праведность снижают суммарный вклад в Тело Христа. Эта тенденция была уже в первой церкви, которой апостол Павел писал:

Вы уже пресытились, вы уже обогатились, вы стали царствовать без нас. О, если бы вы [и в самом деле] царствовали, чтобы и нам с вами царствовать! (1 Коринфянам 4:8)

Сам апостол поступал иначе:

Ныне радуюсь в страданиях моих за вас и восполняю недостаток в плоти моей скорбей Христовых за Тело Его, которое есть Церковь, (Колоссянам 1:24)

Итак, общая награда для всех верующих будет нашим участием в первом воскресении, которого таки ещё не было, хотя некоторые в христианской религии пытаются изобразить обратное:

и слово их, как рак, будет распространяться. Таковы Именей и Филит, которые отступили от истины, говоря, что воскресение уже было, и разрушают в некоторых веру. (2 Тимофею 2:17,18)

Воскресением первым будет, во-первых, постройка Храма в Израиле в соответствии с пророчеством Иезекииля и явление туда избранных от четырёх ветров мировых религий, во-вторых, явление города Йахве Шамма, который станет местом нашего воскресения, сделав доступным для воскрешённых колен Израиля иметь непосредственное общение с Иисусом Христом и всеми умершими прежде вкладчиками своих жизней, отданных во имя Бога.

5.2 Необходимость жертвоприношений

Это не верно, что Иисус Христос освободил нас от необходимости платить за совершённые нами грехи. Совершая грехи против других людей в этом мире, мы несём наказание за эти грехи. Более того, первые христиане вынуждены были заплатить гораздо больше, чем они нагрешили сами или чем требовал от них Закон. Они подвергались преследованиям и даже могли лишиться жизни только за то, что исповедовали Иисуса Мессией.

Поэтому, когда сейчас легкомысленный человек совершив грех говорит в воздух: «прости меня, Господи, Иисус Христос!», — и дальше считает себя прощённым, потому что ведь Иисус уже простил всех, взяв на себя все грехи всего мира, — то это не совсем так, как думает этот человек. За реальный грех всегда следует реальная плата, и не всегда платит он сам, зачастую за его грехи расплачивается кто-то другой в этом мире, расплачивается всё общество.

Вера в Иисуса Христа подразумевает верность Иисусу Христу, соблюдение нами Его заповедей. И пока эта постоянная наша «плата» пополняет общий ущерб от чьих-то грехов, общество может существовать. При росте беззакония в человеческой среде всё более возрастает нагрузка на верных Христу членов Его Тела. Так будет продолжаться до момента восхищения Церкви, потому что после того, как Тело Церкви окажется освобождённым от бремени грехов других людей, то все оставшиеся вне Тела люди будут вынуждены платить за свои грехи сами.

Аналогия с жертвой Иисуса Христа здесь такая: Иисус после воскресения получил свою жизнь обратно, поэтому физически Он уже не является платой за грехи других, но указав фактом своего воскресения путь в воскресение первое для верующих в Него, Он по сути является платой за грехи тех, которые за Ним последовали. Поэтому те, которые последовали за Иисусом в своих скорбях, неся уже не свои личные грехи, а будучи гонимыми и истребляемыми за свою верность Христу, после первого воскресения в Храме и Городе, уже не будут физической платой за грехи остального мира, но остальной мир получит перед своими глазами пример их воскресения, чтобы и им, остальным, использовать Тысячелетнее Царство Христа для того воскресения, которое будет в самом конце.

Если воскресение Иисуса Христа было очевидным событием только для малого числа Его учеников, то воскресение первое, оно же Второе Пришествие Иисуса Христа, будет видимым событием для всего мира, потому что Третий Храм будет показан всем людям благодаря телевидению и интернету. Поэтому у видевших это людей будет выбор признать Бога и последовать Евангелию Иисуса Христа в своей жизни, или отрицать Храм и явившихся туда святых как явление Бога, и продолжать жить по-прежнему, двигаясь вслед желаниям своей плоти, усовершенствуя нынешний

мир для собственного благосостояния. И для этой категории людей уже не будет не только жертвы Иисуса Христа, но и жертвы нынешнего поколения святых и верных Богу людей, несших общее бремя за чьи-то произвольные грехи. Поэтому таковые станут жертвой для Антихриста, оказавшись подобны козлу для отпущения, который погибнет в пустыне непроходимой через какое-то время.

После гибели этого «козла для отпущения» произойдёт очищение народа Израиля, собранного из народов на земле, согласно пророчеству Иезекииля. Фактически это будет гибель нынешней христианской религии в лице всех её нынешних конфессий.

И вот, после завершения семи чаш гнева, когда свершится воплощение Мессии в воскрешённых коленях Израиля, для плотских людей будет необходимость каких-то видов платы за их грехи. Для израильтян для этого будут жертвоприношения в Храме. Для других религий и для других народов могут быть какие-то их собственные формы платы, либо прозелитизм, обращение в иудаизм Третьего Храма.

Сам Третий Храм, хоть и будет служить местом для жертвоприношений за грех, не будет служить только для этого. Основным видом жертвоприношений в Храме будет мирная жертва, «шломим», приносимая не за грех, а как форма причастия Богу в Его народе.

Адам, плотской человек, должен платить за грехи, совершаемые им. Закон Моисея установил способы оплаты грехов для плотских евреев. Этот же способ, несколько видоизменённый вследствие свершившихся событий Первого и Второго Пришествия Иисуса Христа, останется и на период Тысячелетнего Царства.

Как и до Первого Пришествия, жертвоприношения в Храме не будут уничтожать грехи, но будут напоминать о них, потому что для завершения ученичества человечества у Христа положено время Тысячелетнего Царства, когда сатана будет уже связан живой цепью достигших Царства людей, но грех плотского мира ещё не истреблён, и поэтому строительство храма Тела Христова будет продолжено, как написано:

... разрушьте храм сей, и Я в три дня воздвигну его. <...> А Он говорил о храме тела Своего. (Иоанн 2:19-21)

Здесь «три дня» это три тысячелетия.

ибо как Иона был во чреве кита три дня и три ночи, так и Сын Человеческий будет в сердце земли три дня и три ночи. (Матфей 12:40)

Как известно, Иисус Христос не был в гробу три дня и три ночи, поэтому здесь тоже речь о трёх тысячелетиях строительства Тела.

оживит нас через два дня, в третий день восставит нас, и мы будем жить пред лицом Его. (Осия 6:2)

И это всё о том же, о явлении славы Господа в Израиле и восстановлении там мессианского Царства. Плотские люди при этом продолжают грешить, но сатана связан, и поэтому войн не будет. Узкий путь спасения, который находили немногие, станет широкой большой дорогой, «идущие этим путем, даже и неопытные, не заблудятся» (Исайя 35:8).

5.3 Мессия Иешуа в Третьем Храме

В Храме согласно Иезекиилю нет должности первосвященника, потому что Первосвященник теперь Иисус.

В Храме нет ежедневной вечерней жертвы, потому что Иисус Христос умер на кресте вечером.

В Храме нет завесы, отделяющей Святое Святым. В Скинии нет меноры, потому что Церковь восхищена. В Скинии нет стола с хлебами предложения по числу колен Израиля, потому что колена Израиля «съедены» Господом, воскрешены в Мессианском Царстве Израиля.

В Храме не нарезают пасхальных агнцев, потому что Агнец закланный — Иисус Христос. Мясо мирных жертвоприношений однолетних козлов и баранов, без костей, запекается на жаровнях в виде кебабов в четырёх углах внешнего двора, напоминая всем о пасхальном Агнце Иешуа. Это основное блюдо, подаваемое в храмовом комплексе. В Йом Кишпур нет жребия о двух козлах, потому что Иешуа со своей кровью вошёл в святилище, а Антихрист увёл заблудшую религию в пустыню непроходимую.

Но Христос, Первосвященник будущих благ, придя с большею и совершеннейшею скиниею, нерукотворенною, то есть не такового устройства, и не с кровью козлов и тельцов, но со Своею Кровию, однажды вошел во святилище и приобрел вечное искупление. (Евреям 9:11,12)

Вместо очищения кровью козла в Йом Кишпур, в новом Храме для его очищения приносятся в жертву тельцы, в 1й день 1 месяца и 1й день 7 месяца, и их кровью кропятся веревки ворот Храма, четыре угла жертвенника и веревки ворот внутреннего двора. Это делается за согрешающих по заблуждению и по глупости, что напоминает о прежнем обряде очищения в Йом Кишпур, и одновременно напоминает о той первой Пасхе исхода из Египта, когда кровью агнцев мазали косяки и перекладины дверей своих жилищ.

Празднования Шавуот (Пятидесятницы) больше нет, потому что 144 000 церквей первенцев уже воскресли коленами Израиля.

Вода, истекающая из правого бока Святого Святым, пройдя мимо жертвенника, стекает на внешний двор и пересекает его, так что всякий посетитель Храма непременно омывает в этой воде свои ноги, ибо пророк Иезекииль предписывает входящим в северные ворота Храма выходить через южные ворота, а входящим в южные ворота выходить путём ворот северных. Эта важная деталь показывает всем омовение ног Иисусом Христом.

На куполе Храма золотая звезда Давида, символ Мессии, отмечает место, на котором пророк Иезекииль видел престол с подобием человека:

А над сводом, который над головами их, [было] подобие престола по виду как бы из камня сапфира; а над подобием престола было как бы подобие человека вверху на нем. (Иезекииль 1:26)

5.4 Праздники Второго Пришествия

Иисус умер в Песах. Воскрес в третий день, в праздник Господень принесения первого снопа.

То, что Иисус умер в Песах и воскрес не абы когда, а как первый Сноп будущего урожая спасённых им душ, это есть «печать» Бога, удостоверяющая, что Иисус есть Христос, то есть, Мессия, посланный Богом.

В законе Моисея перечислены 7 праздников Господних: (1) Песах, (2) Опресноки, (3) первый сноп во 2й день Опресноков, (4) Шавуот (Пятидесятница), называемый также Бикурим (Первенцы), (5) Йом Теруа, праздник труб, (6) Йом Кипшур, (7) Суккот, то есть, Кущи.

Первые 3 праздника уже осуществились в Первом Пришествии Иисуса Христа, 1 праздник осуществился в Церкви, 3 праздника осуществляются во Втором Пришествии Иисуса Христа.

1. Песах – Иисус умер, как Агнец закланный.
2. Опресноки – очистка от заквасок учеников, потрясённых утратой Учителя.
3. Первый сноп – воскресение Иисуса Христа.
4. Шавуот – Дух Святой принял людей в общение с Богом.
5. Йом Теруа, 1 тишрей – первенцы, начатки от людей, 144 000 приносятся в Храм.
6. Йом Кипшур, 10 тишрей – начинается Суд над всем остальным миром, по их отношению к вошедшим в Храм на «брачный пир».
7. Суккот, 8й великий день, Симхат Тора, «радость Торы» – город Йахве Шамма.

Если от Йом Теруа до Йом Кипшур всего 10 дней, когда будут открыты восточные ворота Храма, чтобы вошли избранные, то Суккот и 8й, великий день¹⁴ этого праздника должен свершиться на 4й год Храма. Это связано с ожиданием 1335 дней¹⁵, когда плоды дерева станут обрезанными, в соответствии с законом Торы:

Когда придете в землю, [которую Господь Бог даст вам], и посадите какое-либо плодовое дерево, то плоды его почитайте за необрезанные: три года должно почитать их за необрезанные, не должно есть их; а в четвертый год все плоды его должны быть посвящены для празднеств Господних; (Левит 19:23,24)

Всё это голая схема, и мы не можем быть уверены, что Бог в точности сделает так, потому что у Него интереснее и сложнее, чем мы думаем. Но общая суть обязательно будет такой: написанное в Торе, в законе Моисея, Бог воплощает в реальных событиях, и видя это воплощение, мы убеждаемся, что да, это творит Господь Бог.

«... и не уразумеет сего никто из нечестивых, а мудрые уразумеют» (Даниил 12:10) – достаточно очевидные совпадения событий с Писанием не служит доказательством для упорствующих против Бога, поэтому только время рассудит, кто прав.

¹⁴ «В последний же великий день праздника стоял Иисус и возгласил, говоря: кто жаждет, иди ко Мне и пей. Кто верует в Меня, у того, как сказано в Писании, из чрева потекут реки воды живой. Сие сказал Он о Духе, Которого имели принять верующие в Него...» (Иоанн 7:37-39)
¹⁵ Об этом подробно написано в разделе 1335 дней до блаженства.

5.5 Начатки и десятина

«Если начаток свят, то и целое», так учит нас закон Моисея. Для освящения урожая необходимо принести Богу начатки.

Авель принёс Богу первенцев скота и был благословлён. Каин не принёс начатки, он принёс остатки, то, от чего уже брал для себя. Бог не благословил приношение Каина.

Вначале, со дня Пятидесятницы (Шавуот), Богу приносят начатки плодов земли. После принесения начатков, можно есть то, что выросло, с поля, но не то, что кладётся в хранилища. Для того, чтобы начать использовать урожай из хранилищ, должна быть отдана Богу десятина от хранимого урожая. Десятина это тоже «начаток», только не от урожая с поля, а от хранимого в кладовых.

Переносим это в духовную сферу, на «урожай» людей, спасённых Иисусом Христом. Вначале, со дня Шавуот в 32 году, происходило собрание «первенцев», «начатков» Богу. Первый такой «первенец» это церковь в Иерусалиме, на которую сошёл Святой Дух, подтвердив, что это человеческое собрание стало угодным Богу приношением от людей.

В Шавуот по закону в Храме приносили Богу 2 квасных хлеба. Квасных! То есть, это простые люди, со всеми их грехами, «заквасками» человеческими. Первый хлеб символизировал евреев, второй хлеб символизировал язычников.

Далее читаем, что Бог принял себе приношение из людей-язычников, собравшихся в доме сотника Корнилия. На них тоже сошёл Дух Святой, став «печатью» Бога, подтвердившей сверхъестественным даром принятие людей в Его общение.

Таких «первенцев», собраний, подтверждённых действием Святого Духа, от Шавуот 32 года до момента вхождения избранных в восточные ворота Третьего Храма должно было родиться 144 000.

То есть, каждый из нас, верующих, должен принадлежать к какой-то ветви этого великого собрания, быть духовным потомком от Апостолов и первых последователей Иисуса Христа, последующих поколений святых, и так, от веры в веру, до наших дней. И все эти 144 000 «первенцев», записанных на Небесах, содержатся в нынешнем поколении верующих.

Неважно, что первая церковь в Иерусалиме уже умерла. Неважно, что умерла церковь в доме Корнилия, первоначальные церкви в городах Малой Азии. Все они воскреснут в явлении избранных в Третьем Храме, потому что духи их участников войдут в восточные ворота вместе с нынешними их духовными потомками.

То, что мы помним наших духовных предков, от которых к нам пришла наша вера, храним их в сердцах, в памяти, а эти умершие предки также помнят предыдущее поколение, и так далее до самого начала, — это создаёт ситуацию в Третьем Храме, что туда войдут не только живые, сегодняшние, но и все прежде умершие из числа верных Мессии людей.

Это духовная организация Бога не по церковным книгам крещений, и не по записям родословий в Храме, а по записи Бога Духом Святым на скрижалях сердец.

И это не язычники, а Израиль. Потому что каждый «первенец», каждое рождённое Богом собрание душ пошло за Ним, как Авраам пошёл в неизвестное, поверив голосу Бога. Это евреи по сути.

Итак, вначале эти избранные должны войти в восточные ворота, во свидетельство всем: они исполняют заповедь Иисуса Христа «да будут едино», чтобы сбылась вторая часть: «уверует мир».

И после принесения начатков, для благословения всего урожая, требуется принести «десятину». Эта «десятина» должна быть принесена в 10 дней возвращения, «асерет йемей тшува», от 1 до 10 тишрей, от Йом Теруа до Йом Киппур. Это «десятина» от «урожая» всех спасённых Иисусом Христом в этом мире. И это условные 10 потерянных колен Северного Царства, Израиля. «Условные», потому что потерянных не 10, и не 9, а все 12, «Ефрем и союзные с ним колена Израилевых», так обтекаемо сформулировано в пророчестве Иезекииля.

Когда природные евреи, «Иуда и сыны Израилевы, союзные с ним», примут вошедших в восточные ворота, «Ефрема и союзные с ним колена Израилевы», то совершится формирование Израиля в границах по Иезекиилю, государства-Мошиаха, воплощение Иисуса Христа в Его Втором Пришествии.

Это теория, практическое воплощение может быть не столь чётким. Помимо единомоментного «принесения десятины» в течение 10 дней освящения жертвенника Храма, может быть растянутое во времени присоединение к вошедшим в восточные ворота их братьев и сестёр из народов мира, потому что окончательно сформированный город Бога Йахве Шамма возникнет только в 4й год после постройки Храма.

5.6 Восстановление колен Израиля

У Израиля было 12 колен, если не считать безземельного колена Леви. После смерти царя Соломона Израиль разделился на два царства: Северное царство (Израиль) и Иудею. В Израиле было 10 колен, в Иудее 2 колена. В 722 или 721 году до н.э. ассирийцы вторглись в Северное царство и изгнали оттуда в плен 10 колен, заселив эти земли другими народами, которых потом стали называть самарянами. Прежние 10 колен Израиля исчезли, смешавшись с народами у которых они стали жить. Эти колена Северного царства называются «потерянными коленами Израиля».

Иудеи тоже впоследствии угодили в плен, в Вавилон, но Бог им дал возможность вернуться через 70 лет, и они вернулись и построили Второй Храм.

Но проблема «потерянных колен Израиля» до сих пор актуальна, потому что пророчества ТаНаХа обещают восстановление всех колен Израиля. Особенно чётко это описано у Иезекииля в 37й главе, где жезл Иуды и союзных с ним колен подразумевает иудеев, а жезл Иосифа подразумевает колена Ефрема и союзных с ним колен Северного царства, которые были потеряны, и они уже были потеряны в дни пророчества Иезекииля.

Третий Храм, в который должны явиться «избранные от четырёх ветров», множество людей из разных народов, в которых скрыты 144 000 «первенцев» из 12 колен Израиля, осуществит восстановление потерянных колен Израиля.

Но это будет не в один момент, а займёт некоторое время. Там есть тонкость: среди 144 000 избранных нет представителей колена Дана, а среди ворот города Йахве Шамма, описанных у Иезекииля, ворота Дана есть, и согласно пророчеству Иезекииля, Дан получит земельный надел на севере будущего Израиля наравне с остальными коленами.

В Откровении вместо колена Дана перечислено колено Менаше (Манассии), но в городе это колено не имеет отдельных ворот, а будет входить воротами Иосифа, вместе коленом Ефрема. То есть, в какой-то момент должна произойти передача «эстафеты» от колена Менаше колену Дана, чтобы Дан воскрес наравне с остальными коленами. Это есть тайна, но можно догадаться, что Дан это колено Антихриста, и в нём будет скрыта тайна Божьего Суда. Само имя «Дан» означает «суд».

То есть, мы имеем на момент постройки Храма, что в восточные ворота Храма должны войти 12 колен Израиля, запечатлённых Святым Духом, и колена Дана среди них нет.

А через три года, на четвёртый, в Симхат Тору, появится город Йахве Шамма, где будут также ворота Дана, и каким-то образом, не имевшие печати Святого Духа потомки Дана, Святого Духа всё-таки получают, и смогут работать в городе, в котором будет Господь.

Если говорить про современных евреев, то среди них есть потомки всех колен, потому что некоторое число из потерянных колен Израиля смогло сохраниться в Иудее. Именно поэтому Иезекииль в 37й главе не говорит о 2х коленах во главе с Иудой, и о 10 коленах во главе с Ефремом. Среди «потерянных» евреев есть все 12 колен, и среди сохранившихся в Иудее колен тоже есть все 12 колен.

«Ефрем» в пророчествах это находящиеся в среде христианства, которое как невод запущено в мир для вылова всех потерявшихся евреев из колен Северного царства. «Иуда» же в пророчествах обозначает иудеев, то есть, евреев, сохранивших своё еврейство в плоти благодаря иудаизму.

Из сложения воедино этих двух «жезлов», иудеев и христиан, возникнет Израиль, описанный в пророчестве Иезекииля. Важно отметить, что не иудеи должны прийти в христианство, а наоборот, верный Богу остаток христиан примкнёт к иудеям, как это описано у Иезекииля в 37й главе.

Это и есть идея Третьего Храма: собрать верный Богу остаток христиан, чтобы они были ассимилированы евреями, которые таким образом получают Духа от Бога для своего воскресения.

5.7 Город Йахве Шамма

Известно, что Иисус Христос не мог сотворить чудес в среде неверующих. Ему приходилось удалять посторонних из помещения, где воскрешалась умершая девушка. Чудеса требуют веры от присутствующих, и когда такая вера есть, есть и чудеса.

Для ограждения верующих от неверующих будет создан город, имеющий стены и ворота, город Йахве Шамма. Работать в городе смогут только те, которые из колен

Израиля, иных в город не пустят. Слово «верующий» сейчас дискредитировано, по нормам современного языка вместо слово «верующие» было бы правильно употребить слово «верные». Верные Богу воскреснут в коленах Израиля, и они будут участниками этого города Бога на земле.

Город Йахве Шамма не создаётся механическим, плотским следованием за каким-то человеческим лидером. Это не деноминация, город создаётся Богом из тех, «которые следуют за Агнцем, куда бы Он ни пошел». Невозможно оставаться в вероучении какой-то религиозной деноминации, или оставаться в менталитете своей языческой нации, и попасть в город Йахве Шамма. Как из иммигрантов из разных стран, искавших свободы и земного процветания¹⁶, сложилась нация американцев, так из ушедших за Богом в пустыню формируется еврейский народ, и кто не избрал путь Бога вначале, не сможет ощутить себя на родине в Соединённых Коленах Израиля.

Отцами-основателями города Йахве Шамма будут те, которые войдут в восточные ворота Храма, построенного в соответствии с пророчеством Иезекииля. Дух, который придёт в еврейский народ вместе с ними, «избранными от четырёх ветров», осуществит воскресение, и этот процесс приведёт к рождению города Йахве Шамма и к восстановлению Израиля в границах, указанных в пророчестве Иезекииля.

Исходя из того, что нам известно из Евангелий, этот город будет окном в тот другой мир, где ученики могли видеть Иисуса, беседующего с Моисеем и Илиёй. Умершие в Господе смогут являться ныне живущим в пределах этого города. Смерть это разлука, и в восприятии мира это разлука вечная, но в городе этого уже не будет, потому что умерших там увидят живыми. Но бесполезно пытаться хитростью или силой прорваться в этот город тем людям, которые не достигают такой связи с Богом, чтобы оказаться в составе колен Израиля и получить допуск в город святых. Само существование этого города станет возможно только благодаря защите избранных от вторжения неверных.

Деятельность этого города не будет ограничена встречами с умершими святыми. Имея роль Мессии, то есть, посредника между Богом и человечеством, этот город сможет производить и дарить остальному миру продукцию, способствующую общему развитию людей к Богу. Музыка, песни, книги, постановки, фильмы, компьютерные программы, технологии, научные исследования — создание всего этого будет доступно «младенцу», который будет безопасно «играть над норою аспида». Сатана в мире будет связан, и научные открытия уже не будут оборачиваться бедствиями для людей.

Город Йахве Шамма не будет использовать деньги ни внутри, ни во вне.

5.8 Соблазны и преткновения Храма

И будет Он освящением и камнем преткновения, и скалою соблазна для обоих домов Израиля, петлею и сетью для жителей Иерусалима. И многие из них преткнутся и упадут, и разобьются, и запутаются в сети, и будут уловлены. (Исайя 8:14,15)

¹⁶ «Процветание», prosperity, в NASB это является именем семиголового зверя, число имени которого равно 666. Подробнее см. в разделе **Сочти число зверя 666**.

Храм будет построен не на том месте, где всеми ожидалось.

Этот Храм будет подарком воскресшего Мессии, Иисуса Христа, еврейскому народу, для спасения всего Израиля. Соответственно этому, в Скинии не будет меноры, не будет стола с хлебами предложения, не будет завесы. На праздник Пасхи не будет заклания однолетних агнцев. Праздник Шавуот вообще не будет иметь особого ритуала жертвоприношений. В Йом Киппур не будет двух козлов. Из особых праздничных жертвоприношений остаются только Песах и Суккот.

Первым делом, в дни освящения жертвенника, в Храм явятся язычники, посланники Иисуса Христа из народов, и они же «потерянные колена Израиля». С точки зрения христианства, ожидающего в своей массе явление Антихриста в иудейском Храме, это может выглядеть как явление лжехристов и лжепророков.

В Третьем Храме действительно будет сидеть человек. Правда, не в Святилище (не в «наос», как написано в 2 Фессалоникийцам 2:4), а напротив Святилища, в зале восточных ворот на внешнем дворе. Этот человек — президент Израиля, «наси» на иврите, «князь», как переведено в русской Библии.

Каждое утро лучи восходящего солнца, отражённые от вогнутого зеркала, расположенного наверху Скинии, будут воспламенять огонь на жертвеннике. Это некоторые могут интерпретировать как «... и творит великие знамения, так что и огонь низводит с неба на землю перед людьми» (Откровение 13:13).

На стенах Храма резные изображения херувимов, причём правая от нас часть головы херувима имеет лицо льва, и из всего множества слов на иврите, обозначающих льва, у Иезекииля выбрано, «לָפִיד», «кефир».

В шабат в Храме будут приносить мирные жертвоприношения, левиты будут жарить кебабы, а бесплатные электрические автобусы будут подвозить посетителей из Иерусалима в Дом Отца, для участия в пиршестве. Правда, покупать животных для жертвоприношения в субботу не будут, заказанные и оплаченные заранее животные будут ожидать своих хозяев в загонах на торговой площади вокруг внешней стены священного поместья.

В Храме не будет деления посуды на мясную и молочную.

У фигуры человека-льва, которой будет подобен Израиль в границах согласно Иезекиилю, что-то не так с рукой, очевидно, с правой (лицо обращено на восток). В ТаНаХе написано:

Ибо вот, Я поставлю на этой земле пастуха, который о погибающих не позаботится, потерявшихся не будет искать и больных не будет лечить, здоровых не будет кормить, а мясо тучных будет есть и копыта их оторвет. Горе негодному пастуху, оставляющему стадо! меч на руку его и на правый глаз его! рука его совершенно иссохнет, и правый глаз его совершенно потускнет. (Захария 11:16,17)

С позиции христиан, это написано про Антихриста. Да, у лица, обращённого на восток, виден только правый глаз...

Так что будьте внимательны, и сможете различить правое от левого, и не перепутайте Амана с Мордехаем, по-пьяни!

6. Толкование пророчества Иезекииля

6.1 40я глава Иезекииля

В двадцать пятом году по переселении нашем, в начале года, в десятый [день] месяца, в четырнадцатом году по разрушении города, в тот самый день была на мне рука Господа, и Он повел меня туда. (Иезекииль 40:1)

«Тот самый день» это эвфемизм для Йом Кишпур. Видение было показано Иезекиилю в день, когда вечером затворятся восточные ворота Храма и седьмая труба ангела возвестит, что в Храм вошёл Господь Бог Израилев.

В видениях Божиих привел Он меня в землю Израилеву и поставил меня на весьма высокой горе, и на ней, с южной стороны, были как бы городские здания; (Иезекииль 40:2)

Здесь трижды указано, что Иезекииль видел будущий Храм не на месте прежних храмов в Иерусалиме: (1) в Иерусалиме нет гор, (2) прежние храмы стояли не на южном склоне холма Сион, (3) Иезекииль не опознал показанное ему место как Иерусалим.

и привел меня туда. И вот муж, которого вид как бы вид блестящей меди, и льняная вервь в руке его и трость измерения, и стоял он у ворот. И сказал мне этот муж: «сын человеческий! смотри глазами твоими и слушай ушами твоими, и прилагай сердце твое ко всему, что я буду показывать тебе, ибо ты для того и приведен сюда, чтоб я показал тебе [это]; все, что увидишь, возвести дому Израилеву». И вот, вне храма стена со всех сторон [его], и в руке того мужа трость измерения в шесть локтей, [считая каждый локоть] в локоть с ладонью; и намерил он в этом здании одну трость толщины и одну трость вышины. (Иезекииль 40:3-5)

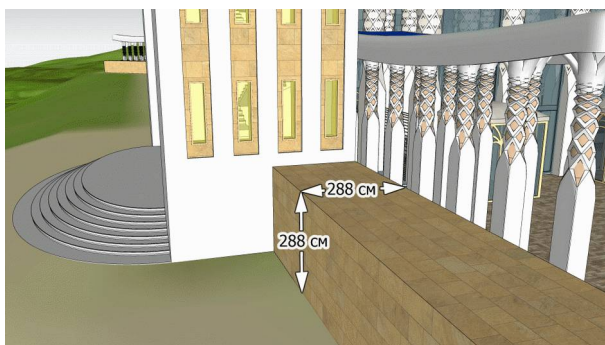

Внешняя стена вокруг храмового комплекса была измерена с внешней стороны. «Локоть с ладонью» означает локоть с вытянутыми пальцами ладони, у Иезекииля он приравнен 6 ладоням. Существовал ещё короткий локоть, который был равен 5 ладоням. Длина локтя в пророчестве Иезекииля равна 48 см, это можно считать твёрдо установленным фактом, потому что при любых других величинах локтя мы не выходим в точку на южном склоне высокой горы, к руинам древнего жертвенника Авраама, где должен быть построен Храм.

Длина трости в видении Иезекииля равна 2 м 88 см.

Толщина стены позволяет разместить внутри стены некоторые вспомогательные помещения, не требующие окон: коридоры для транспортных систем от кухонь к трапезным, лестницу в подземные тоннели с канализационными системами, кладовые для инвентаря.

Слово, переведённое на русский язык как «здание» здесь имеет значение «постройка».

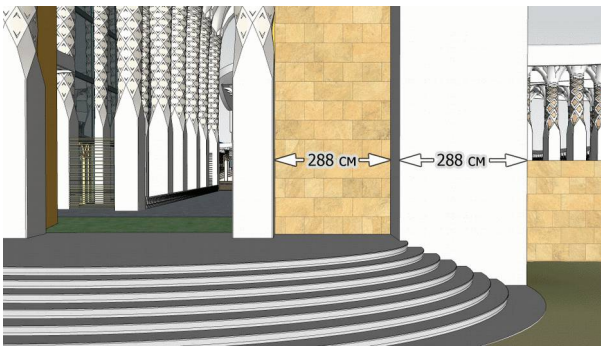

Потом пошел к воротам, обращенным лицом к востоку, и взшел по ступеням их, и нашел меры в одном пороге ворот одну трость ширины и в другом пороге одну трость ширины. (Иезекииль 40:6)

Здесь «порог» это вертикальный выступ либо уступ у здания ворот. Оба измеренных «порога» расположены с одной стороны, и для измерения их необходимо подняться по лестнице.

И в каждой боковой комнате одна трость длины и одна трость ширины, а между комнатами пять локтей, и в пороге ворот у притвора ворот внутри одна же трость. И смерил он в притворе ворот внутри одну трость, а в притворе у ворот намерил восемь локтей и два локтя в столбах. Этот притвор у ворот со стороны храма. (Иезекииль 40:7-9)

Здесь измерения производятся изнутри здания ворот.

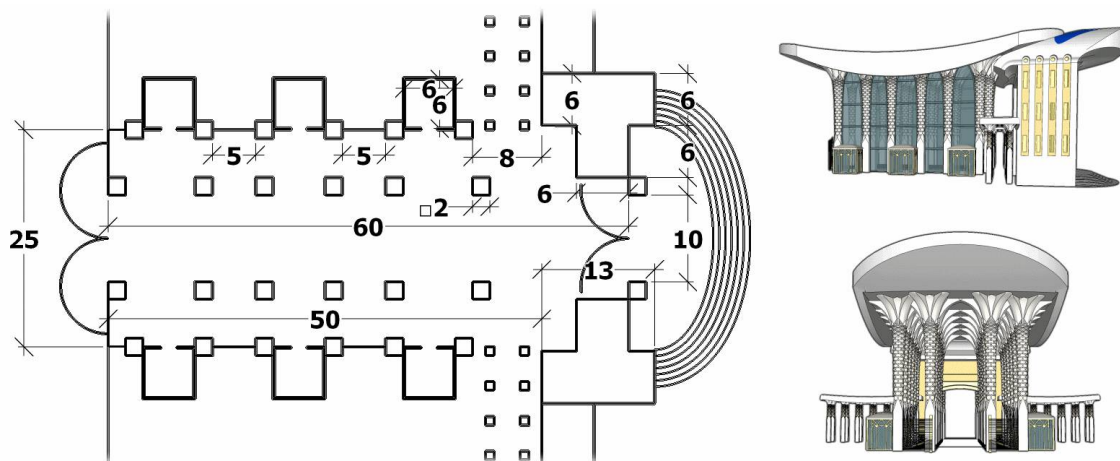

Входные ворота храмового комплекса имеют створки ворот в двух местах: снаружи и со стороны внешнего двора. Внешние створки ворот всегда будут открыты, кроме створок восточных ворот, которые навечно затворятся при наступлении вечера в Йом Кишпур в дни освящения жертвенника Храма.

Боковые притворы у внешней стены со стороны Храма служат для выхода посетителей. Входящий поток гостей Храма идёт прямо, мимо кабинок охраны, и когда Храм закрыт для посетителей, то для входящих закрываются ворота в конце зала охраны, а выходящий поток беспрепятственно покидает храмовый комплекс через боковые притворы.

Боковых комнат у восточных ворот три – с одной стороны и три – с другой; одна мера во всех трех и одна мера в столбах с той и другой стороны. Ширины в отверстиях ворот он намерил десять локтей, а длины ворот тринадцать локтей. (Иезекииль 40:10,11)

Здесь 13 локтей относятся к длине здания ворот у внешней стены, а не к залу, где расположены кабинки охраны.



А перед комнатами выступ в один локоть, и в один же локоть с другой стороны выступ; эти комнаты с одной стороны [имели] шесть локтей и шесть же локтей с другой стороны. (Иезекииль 40:12)

«Выступ в один локоть» это небольшой барьерчик, ограждающий путь входящих, чтобы идущий с ними скот не сворачивал к кабинкам охраны.

Потом намерил он в воротах от крыши одной комнаты до крыши другой двадцать пять локтей ширины; дверь была против двери. (Иезекииль 40:13)

Здесь становится понятно, что эти комнаты охраны находятся в боковых стенах зала ворот, но у них имеются отдельные крыши. Эти крыши необходимы для сохранения ритуальной чистоты охранников в случае внезапной смерти кого-либо в зале ворот.

А в столбах он насчитал шестьдесят локтей, в каждом столбе около двора и у ворот, (Иезекииль 40:14)

Здесь буквальный перевод «и насчитал со столбами шестьдесят локтей и для столба двора ворот кругом кругом». Эти 60 локтей ни в коем случае не являются высотой столбов, что было бы непропорционально для размеров этого зала, и вынуждало бы нас ещё более увеличить высоту Дома Святилища вне пределов разумного.

Фактически эти 60 локтей являются расстоянием между створами внешних ворот у стены при входе, и створами ворот на внешний двор Храма.

и от передней стороны входа в ворота до передней стороны внутренних ворот пятьдесят локтей. (Иезекииль 40:15)

Эти 50 локтей есть длина зала ворот, где расположены кабинки охраны.

Решетчатые окна были и в боковых комнатах и в столбах их, внутрь ворот кругом, также и в притворах окна были кругом на внутреннюю сторону, и на столбах – пальмы. (Иезекииль 40:16)

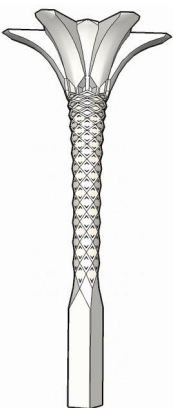

Словом «решетчатые» переведено древнееврейское слово «атумот», которое несколько не говорит о каких-либо металлических решётках на окнах, а просто указывает, что эти окна глухие, закрытые, непроницаемые. Во времена Первого Храма это действительно могло обеспечиваться решётками, потому что тогда не применялись оконные стёкла. В будущем Храме эти окна будут иметь стёкла, тонированные, чтобы обеспечить больше комфорта.

«На столбах – пальмы» в нашей интерпретации Храма сделано буквально: квадратный снизу столб от уровня выше человеческого роста переходит в круглый ствол пальмы с листьями наверху около потолка.

И привел он меня на внешний двор, и вот там комнаты, и каменный помост кругом двора был сделан; тридцать комнат на том помосте. (Иезекииль 40:17)

«Помост» это тротуар, приподнятый на половину ступени (72 мм) выше уровня внешнего двора. Тридцать комнат на помосте это 24 трапезных зала для израильтян,

по 8 с северной, восточной и южной стороны двора; 4 трапезных зала для левитов с западной стороны; и ещё 2 здания с раздевалками для левитов, с западной стороны вблизи внутреннего двора.

И помост этот был по бокам ворот, соответственно длине ворот; этот помост был ниже. (Иезекииль 40:18)



Ширина помоста равна длине зала ворот, то есть, 50 локтей. Помост ниже ворот на половину ступени, то есть, на 72 мм. Таким образом, уровень зала ворот на 1 ступень (144 мм) выше уровня внешнего двора.

И намерил он в ширину от нижних ворот до внешнего края внутреннего двора сто локтей, к востоку и к северу. (Иезекииль 40:19)

Ворота названы «нижними» потому что ворота внутреннего двора расположены выше, соответственно уровню внутреннего двора. От створа выходных ворот внешнего двора до створа ворот на внутреннем дворе — 100 локтей, и это является шириной внутреннего двора, как с восточной стороны, так и с северной стороны.

Он измерил также длину и ширину ворот внешнего двора, обращенных лицом к северу, и боковые комнаты при них, три с одной стороны и три с другой; и столбы их, и выступы их были такой же меры, как у прежних ворот: длина их пятьдесят локтей, а ширина двадцать пять локтей. И окна их, и выступы их, и пальмы их — той же меры, как у ворот, обращенных лицом к востоку; и входят к ним семью ступенями, и перед ними выступы. (Иезекииль 40:20-22)

Северные ворота внешнего двора имеют такое же устройство, как и восточные, показанные в начале измерений.

И во внутренний двор есть ворота против ворот северных и восточных; и намерил он от ворот до ворот сто локтей. (Иезекииль 40:23)

Здесь ещё раз указана ширина внутреннего двора, с севера.

И повел меня на юг, и вот там ворота южные; и намерил он в столбах и выступах такую же меру. И окна в них и в преддвериях их такие же, как те окна: длина пятьдесят локтей, а ширины двадцать пять локтей. Подъем к ним — в семь ступеней, и преддверия перед ними; и пальмовые украшения — одно с той стороны и одно с другой на столбах их. И во внутренний двор были южные ворота; и намерил он от ворот до ворот южных сто локтей. И привел он меня через южные ворота во внутренний двор; и намерил в южных воротах ту же меру. И боковые комнаты их, и столбы их, и притворы их — той же меры, и окна в них в притворах их были кругом; всего в длину пятьдесят локтей, а в ширину двадцать пять локтей. (Иезекииль 40:24-29)

Устройство южных ворота аналогично устройству ворот восточных и северных.

Притворы были кругом длиною в двадцать пять локтей, а шириною в пять локтей. (Иезекииль 40:30)

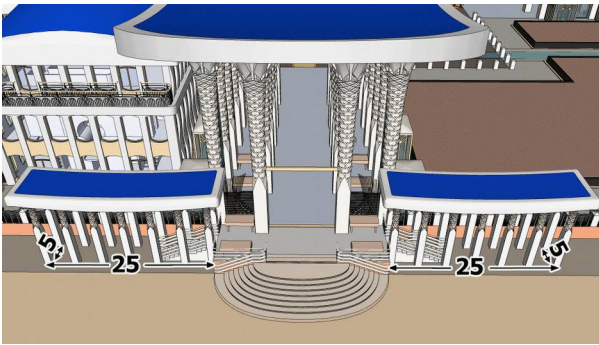

Здесь заданы размеры двух боковых притворов, которые имеются у каждой ворот Храма, как у ворот внутреннего двора, так и ворот внешнего двора. Ширина 5 локтей здесь не ширина внутреннего зала, потому что у притворов нет зала, это столбы с навесами над лестницами. Длина же 25 локтей измеряется от первого до последнего столба включительно. Размер столба в

пророчестве не указан, но ввиду меньшего размера притворов, разумной представляется толщина столба в 1 локоть.

И притворы были у них на внешний двор, и пальмы были на столбах их; подъем к ним — в восемь ступеней. (Иезекииль 40:31)

Теперь мы знаем высоту внутреннего двора по отношению к внешнему: 1152 мм.

И повел меня восточными воротами на внутренний двор; и намерил в этих воротах ту же меру. И боковые комнаты их, и столбы их, и притворы их были той же меры; и окна в них и притворах их были кругом; длина пятьдесят локтей, а ширина двадцать пять локтей. Притворы у них были на внешний двор, и пальмы на столбах их с той и другой стороны; подъем к ним — в восемь ступеней. Потом привел меня к северным воротам, и намерил в них ту же меру. Боковые комнаты при них, столбы их и притворы их, и окна в них были кругом; всего в длину пятьдесят локтей, и в ширину двадцать пять локтей. Притворы у них были на внешний двор, и пальмы на столбах их с той и с другой стороны; подъем к ним — в восемь ступеней. (Иезекииль 40:32-37)

Восточные и северные ворота на внутренний двор аналогичны воротам южным.

Была также комната, со входом в нее, у столбов ворот: там омывают жертвы всесожжения. (Иезекииль 40:38)



Жертва всесожжения приносится только у северных ворот, комната для омовения жертвы всесожжения является особенностью северных ворот внутреннего двора. Но вход у этой комнаты, о котором упоминается в этом стихе, используется не для жертвы всесожжения, а для выноса священнической доли мяса мирных жертв. Поэтому такой же вход должен быть у соответствующей комнаты у южных ворот, потому что мирные жертвы приносятся как у северных, так и у южных ворот.

А в притворе у ворот два стола с одной стороны и два с другой стороны, чтобы заколать на них жертвы всесожжения и жертвы за грех и жертвы за преступление. (Иезекииль 40:39)

Эти 4 стола расположены внутри зала ворот, со стороны внутреннего двора. На этих столах не заколают жертвы, на них выкладывают туши уже заколотых животных, со снятой шкурой.

И у наружного бока при входе в отверстие северных ворот были два стола, и у другого бока, подле притвора у ворот, два стола. (Иезекииль 40:40)

На эти 4 стола левиты приносят и кладут туши, от которых должна отделяться доля для ко'аним, которую потом хозяин жертвы вносит, потрясая, на столы внутри зала ворот на внутреннем дворе.

Четыре стола с одной стороны и четыре стола с другой стороны, по бокам ворот: [всего] восемь столов, на которых заколают [жертвы]. (Иезекииль 40:41)

На этих столах не заколают жертвы, туда кладут мясо уже заколотых жертв. Ни при каких обстоятельствах невозможно, чтобы животные зарезались около входа в ворота внутреннего двора, потому что там лилась бы кровь, и 8 столов для зарезания явно недостаточно для обеспечения мясом всех кухонь и трапезных залов, описанных в пророчестве.

И четыре стола для приготовления всесожжения были из тесаных камней, длиною в полтора локтя, и шириною в полтора локтя, а вышиною в один локоть; на них кладут орудия для заклания жертвы всесожжения и [других] жертв. (Иезекииль 40:42)

«Из тесаных камней» — эти столы могут быть изготовлены из зернистого твёрдого материала, из которого изготавливаются точильные камни, чтобы о края этих столов можно было править ножи для зарезания.

И крюки в одну ладонь приделаны были к стенам здания кругом, а на столах клали жертвенное мясо. (Иезекииль 40:43)

Здесь как раз и говорится, что столы используются для мяса, а не для зарезания жертвенных животных.

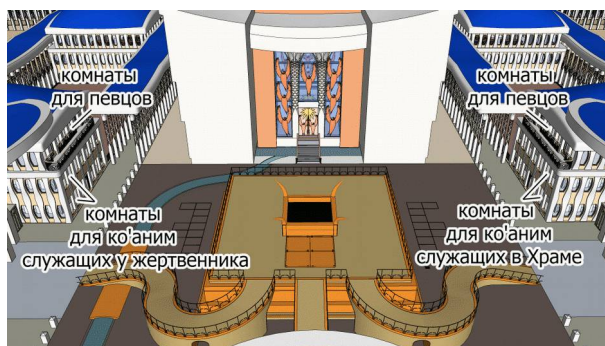

Снаружи внутренних ворот были комнаты для певцов; на внутреннем дворе, сбоку северных ворот, одна обращена лицом к югу, а другая, сбоку южных ворот, обращена лицом к северу. (Иезекииль 40:44)

Третьи этажи зданий для ко'аним, расположенные рядом с северными и южными воротами внутреннего двора, предназначены для певцов. Там имеются балконы: со стороны Храма — для певцов, со стороны внешнего двора — для трубления в шофар.

Парадная дверь у этих зданий расположена со стороны Храма, а с противоположной стороны там имеется по 2 двери.

И сказал он мне: «эта комната, которая лицом к югу, для священников, бодрствующих на страже храма; а комната, которая лицом к северу, для священников, бодрствующих на страже жертвенника: это сыны Садока, которые одни из сынов Левия приближаются к Господу, чтобы служить Ему». (Иезекииль 40:45,46)

В здании около северных ворот переодеваются ко'аним, служащие в Храме. В здании около южных ворот переодеваются ко'аним, служащие около жертвенника, наверху у его очага, у «эреайль».

И намерил он во дворе сто локтей длины и сто локтей ширины: [он] был четырёхугольный; а перед храмом стоял жертвенник. (Иезекииль 40:47)

Этот двор может быть огорожен столбиками, не стеной, для удобства работающих там ко'аним и левитов. Жертвенник расположен не в самом центре этого квадрата, а сдвинут на 10 локтей в сторону Храма.

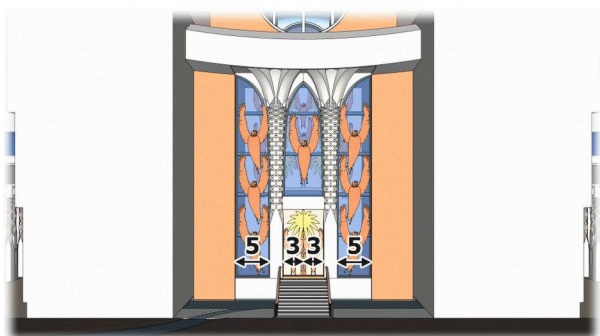

И привел он меня к притвору храма, и намерил в столбах притвора пять локтей с одной стороны и пять локтей с другой; а в воротах три локтя ширины с одной стороны и три локтя с другой. (Иезекииль 40:48)

Здесь 5 локтей отмеряются от центральных столбов в сторону внешних опор, составляющих одно целое со стенами Скинии. 3 локтя ширины это видимая снаружи часть створки дверей с одной стороны и такая же с другой стороны.

Длина притвора — в двадцать локтей, а ширина — в одиннадцать локтей, и всходят в него по десяти ступеням; и были подпоры у столбов, одна с одной стороны, а другая с другой. (Иезекииль 40:49)

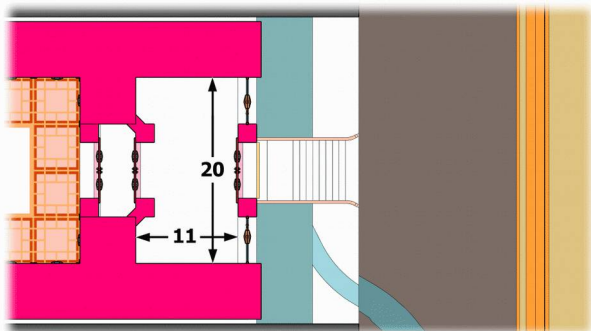

Здесь в одном из вариантов масоретского текста указано число ступеней, 10, и это позволяет нам установить высоту всех ступеней в Храме: 144 мм. «Подпоры» у столбов, это конечно странно звучит, на самом деле здесь говорится о торцах стен Скинии, выходящих наружу по бокам притвора.

6.2 41я глава Иезекииля

Потом ввел меня в храм и намерил в столбах шесть локтей ширины с одной стороны и шесть локтей ширины с другой стороны, в ширину скинии. В дверях десять локтей ширины, и по бокам дверей пять локтей с одной стороны и пять локтей с другой стороны; и намерил длины в храме сорок локтей, а ширины двадцать локтей. И пошел внутрь, и намерил в столбах у дверей два локтя и в дверях шесть локтей, а ширина двери – в семь локтей. (Иезекииль 41:1-3)

«В ширину скинии» означает толщину поперечной стены, отделяющей зал Скинии от притвора, эта стена имеет толщину 6 локтей, такую же, как и внешняя стена Скинии.

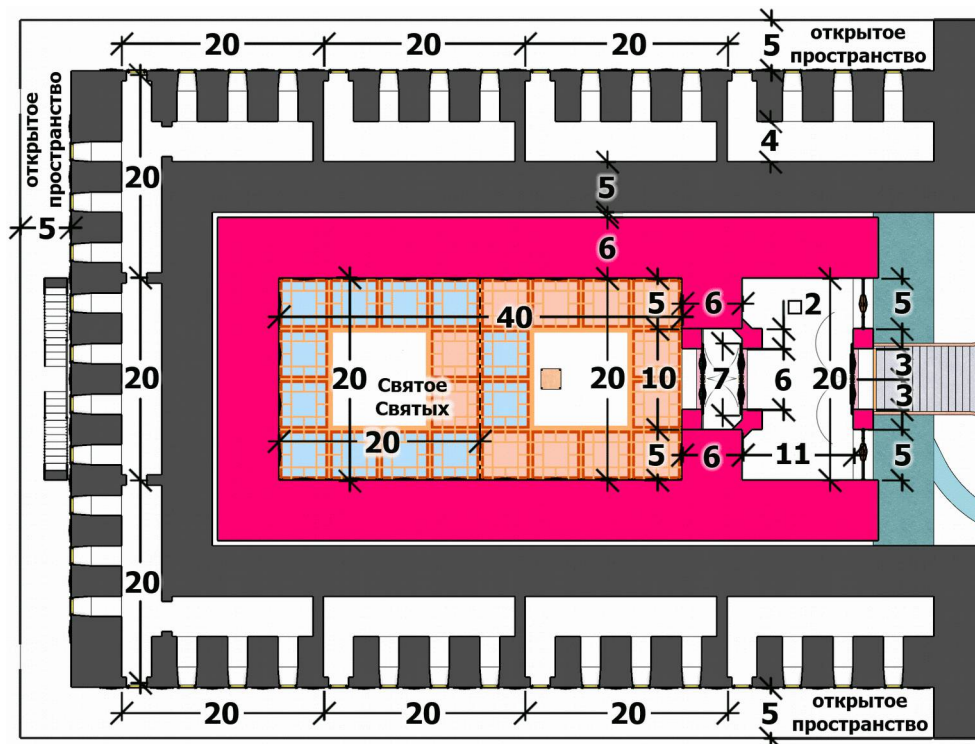

Двери в Скинии шире дверного проёма. Малое расстояние между парой дверей делает невозможным одновременное открытие половинок дверей с одной стороны.

И отмерил в нем двадцать локтей в длину и двадцать локтей в ширину храма, и сказал мне: «это – Святое Святых». (Иезекииль 41:4)

Святое Святых ни чем не огорожено. Для различения используется паркет различной окраски.

И намерил в стене храма шесть локтей, а ширины в боковых комнатах, кругом храма, по четыре локтя. Боковых комнат было тридцать три, комната подле комнаты; они вдаются в стену, которая у храма для комнат кругом, так что они в связи с нею, но стены самого храма не касаются. (Иезекииль 41:5,6)

По 11 комнат на каждом этаже, это кладовые. Стена внешнего здания, где расположены эти кладовые, имеет толщину 5 локтей, и она не касается стены Скинии, имеющей толщину 6 локтей.

И он более и более расширялся кругом вверх боковыми комнатами, потому что окружность храма восходила выше и выше вокруг храма, и потому храм имел большую ширину вверху, и из нижнего этажа восходили в верхний через средний. (Иезекииль 41:7)

То, что при подъёме необходимо проходить через средний этаж, исключает использование винтовых лестниц. Лестницы в Храме расположены сзади, и они выглядят так:

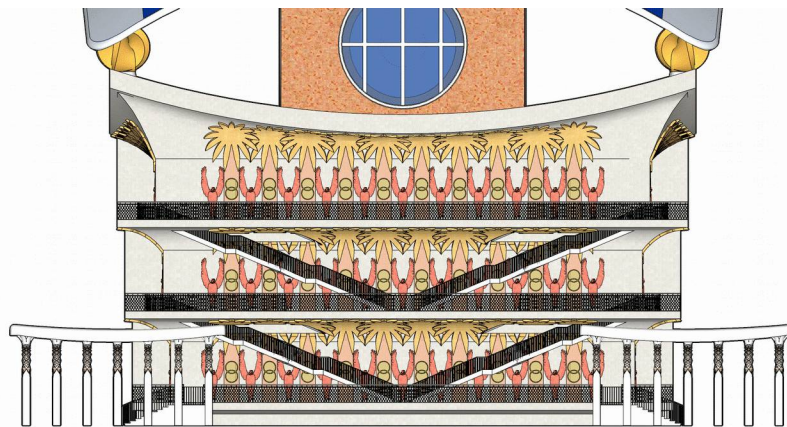

И я видел верх дома во всю окружность; боковые комнаты в основании имели там меры цельную трость, шесть полных локтей. (Иезекииль 41:8)

На первом этаже ширина комнат 4 локтя, на третьем — 6 локтей, значит, на втором этаже ширина комнат — 5 локтей. Здание расширяется на 1 локоть с каждым последующим этажом.

Ширина стены боковых комнат, выходящих наружу, пять локтей, и открытое пространство есть подле боковых комнат храма. И между комнатами расстояние двадцать локтей кругом всего храма. Двери боковых комнат [ведут] на открытое пространство, одни двери — на северную сторону, а другие двери — на южную сторону; а ширина этого открытого пространства — пять локтей кругом. (Иезекииль 41:9-11)

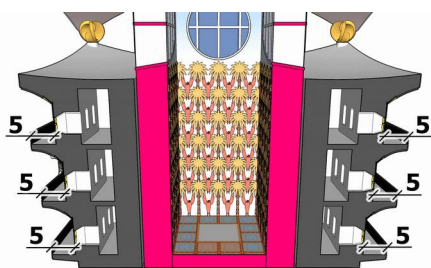

«Открытое пространство» означает, что платформа каждого этажа нависает, не имея опор в виде колонн. Такой вариант постройки был невозможен во времена Иезекииля. За счёт расширения здания на 1 локоть с каждым последующим этажом, величина нависания получается 6 локтей, то есть, 2 м 88 см. Такая конструкция возможна только при использовании металла.

Здание перед площадью на западной стороне — шириною в семьдесят локтей; стена же этого здания — в пять локтей ширины кругом, а длина ее — девяносто локтей. (Иезекииль 41:12)

«Зданием» здесь Иезекииль называет внешнюю часть Дома Святилища. Измерения производятся на уровне земной поверхности, там здание уже, чем на уровне первого этажа.

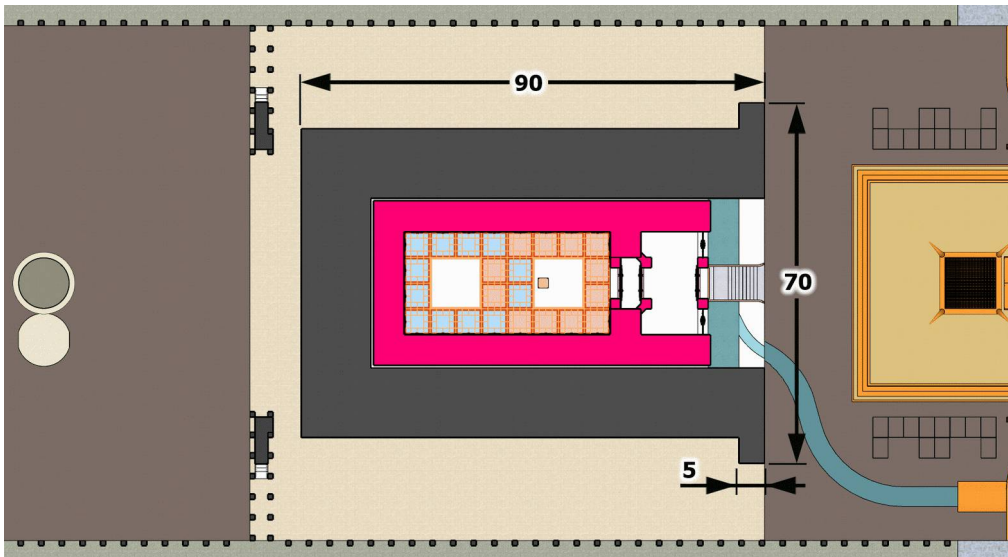

И намерил он в храме сто локтей длины, и в площади и в пристройке, и в стенах его также сто локтей длины. И ширина храма по лицевой стороне и площади к востоку сто же локтей. И в длине здания перед площадью на задней стороне ее с боковыми комнатами его по ту и другую сторону он намерил сто локтей, со внутренностью храма и притворами двора. (Иезекииль 41:13-15)

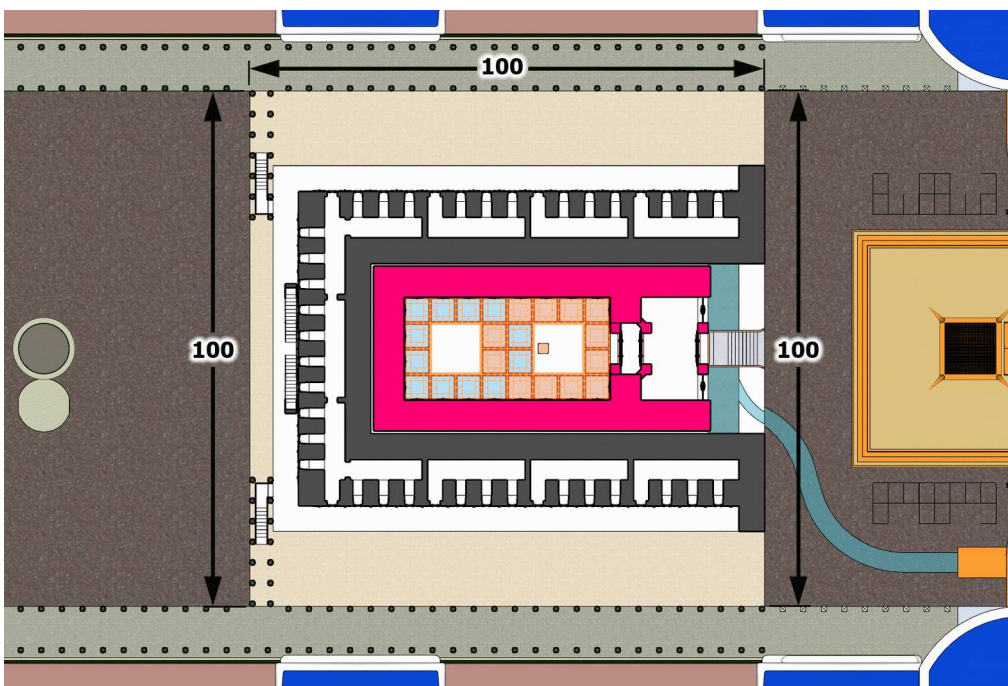

Дверные брусья и решетчатые окна, и боковые комнаты кругом, во всех трех [ярусах], против порогов обшиты деревом и от пола по окна; окна были закрыты. (Иезекииль 41:16)

«Решетчатые» на самом деле глухие, закрытые, непроницаемые, то есть, застеклённые тонированным стеклом.

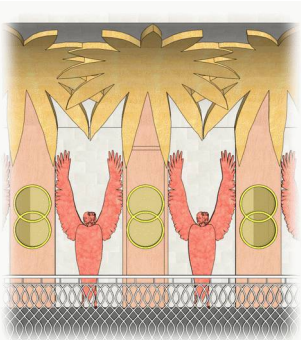

От верха дверей как внутри храма, так и снаружи, и по всей стене кругом, внутри и снаружи, были резные изображения, сделаны были херувимы и пальмы: пальма между двумя херувимами, и у каждого херувима два лица. С одной стороны к пальме обращено лицо человеческое, а с другой стороны к пальме — лицо львиное; так сделано во всем храме кругом. От пола до верха дверей сделаны были херувимы и пальмы, также и по стене храма. (Иезекииль 41:17-20)

Львиное лицо справа от наблюдателя, человеческое — слева.

В храме были четырехугольные дверные косяки, и святилище имело такой же вид, как я видел. (Иезекииль 41:21)

Косяки в Скинии не округлые, потому что их должны мазать кровью тельцов в дни очищения Храма в 1 и 7 месяце.



Жертвенник был деревянный в три локтя вышины и в два локтя длины; и углы его, и подножие его, и стенки его — из дерева. И сказал он мне: «это трапеза, которая пред Господом». (Иезекииль 41:22)

Правильный перевод там не «трапеза», а «стол». Жертвенник используется для воскурения перед Господом. «Подножие» на самом деле полочка, куда ставят необходимые принадлежности. Стенки закрывают полочку спереди и сзади.

В храме и во святилище по две двери, и двери сии о двух досках, обе доски подвижные, две у одной двери и две доски у другой; и сделаны на них, на дверях храма, херувимы и пальмы такие же, какие сделаны по стенам; а перед притвором снаружи был деревянный помост. И решетчатые окна с пальмами, по ту и другую сторону, были по бокам притвора и в боковых комнатах храма и на деревянной обшивке. (Иезекииль 41:23-26)

«Деревянный помост» перед притвором на самом деле деревянный брус, лежащий на полу перед порогом. Этот брус как лежащий шлагбаум напоминает входящему, куда и к Кому он намеревается войти.

«Решётчатые окна» на самом деле не решётчатые, а «атумот», глухие, закрытые, непроницаемые. То есть, застеклённые окна с тонированным стеклом. «На деревянной обшивке» там на иврите написано «на балках», это об округлых окнах наверху Скинии. Три вида окон на Доме Святынища: «по бокам притвора» — спереди Храма; «в боковых комнатах» — с боков и сзади, в виде пересекающихся кругов; «на балках» — наверху Скинии, на округлых окнах, разделённых металлическими балками.

6.3 42я глава Иезекииля

Основное наше непонимание устройства храмового комплекса согласно Иезекиилю заключалось в непонимании 20 локтей внутреннего двора и стены длиной 50 локтей. Этот рисунок объясняет всё:

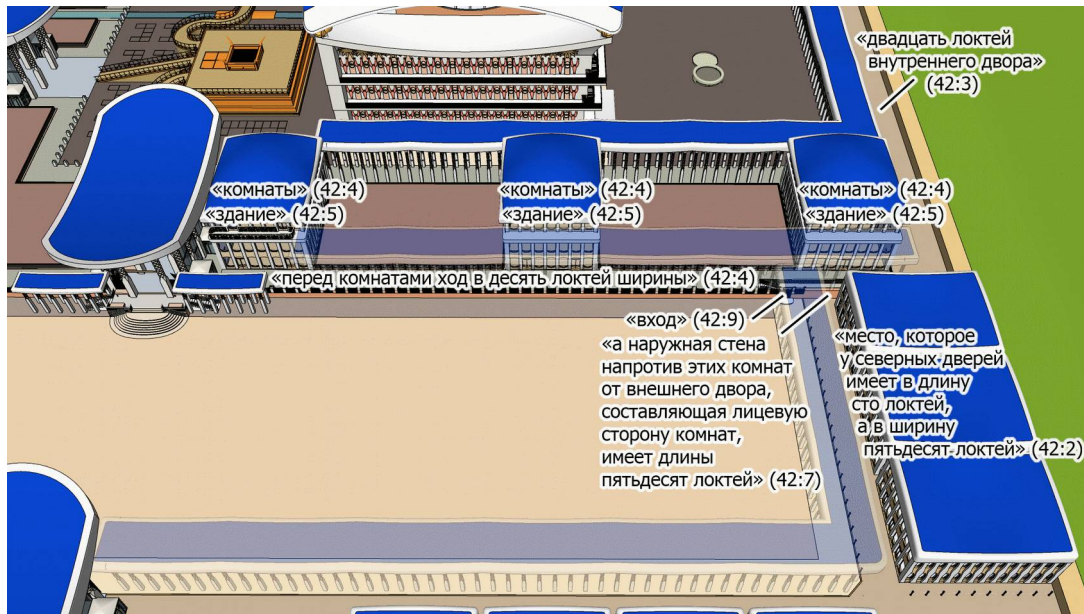

И вывел меня ко внешнему двору северною дорогою, и привел меня к комнатам, которые против площади и против здания на севере, к тому месту, которое у северных дверей имеет в длину сто локтей, а в ширину пятьдесят локтей. (Иезекииль 42:1,2)

Это «место» названо так, «местом», потому что на огороженном столбиками с подвешенной цепью участке территории внешнего двора расположены три здания и 10 локтей пространства перед ними, для прохода к ним. Уровень внутреннего двора напротив этого места понижен до уровня помоста, на котором расположены эти здания, поэтому там есть стена, и длина этой стены соответствует ширине помоста, на котором стоят эти здания. Ближайшее к внутреннему двору здание служит для переодевания в рабочую одежду левитов, занятых шхитой жертвенных животных, разделкой туш, приготовлением кебабов на кухнях, и другой работой, требующей спецодежды. Остальные два здания являются трапезными для левитов, их устройство аналогично остальным 24 трапезным, расположенным на помосте.

Напротив двадцати [локтей] внутреннего двора и напротив помоста, который на внешнем дворе, были галерея против галереи в три яруса. (Иезекииль 42:3)

Слова «ярус» здесь в оригинале нет. Иезекииль не упомянул, что галереи расположены также и напротив зданий для ко'аним, но это и так ясно, потому что далее написано, что галереи отнимают у них пространство на высоте третьего этажа:

А перед комнатами ход в десять локтей ширины, а внутрь в один локоть; двери их лицом к северу. Верхние комнаты уже, потому что галереи отнимают у них несколько против нижних и средних [комнат] этого здания. (Иезекииль 42:4,5)

Переводы Иезекииля содержат ошибки, поэтому приходится обращаться к языку оригинала. В этом стихе тоже нет слова «ярус» или «этаж», как переведено в Синодальном, в оригинале там написано просто «в три» или «тройные»:

Они в три яруса, и таких столбов, какие на дворах, нет у них; потому они и сделаны уже против нижних и средних комнат, начиная от пола. (Иезекииль 42:6)

Это означает, что каждая группа галерей в западной части храмового комплекса выстроена в форме буквы «П», в три линии.

А наружная стена напротив этих комнат от внешнего двора, составляющая лицевую сторону комнат, имеет длины пятьдесят локтей; потому что [и] комнаты на внешнем дворе занимают длины только пятьдесят локтей, и вот перед храмом сто локтей. (Иезекииль 42:7,8)

Здесь надо учесть, что эти 100 локтей к западу перед Храмом должны отмеряться от нижней части внешнего здания Святилища, которая имеет длину 90 локтей:

Здание перед площадью на западной стороне — шириною в семьдесят локтей; стена же этого здания — в пять локтей ширины кругом, а длина ее — девяносто локтей. (Иезекииль 41:12)

А снизу ход к этим комнатам с восточной стороны, когда подходят к ним со внешнего двора. (Иезекииль 42:9)

Здесь опять надо быть внимательным, потому что в этом стихе слово «ход» означает «вход», и в оригинале здесь иное слово, нежели употреблённое выше, в 4 стихе. Этот «ход» является просто служебным входом для идущих к месту своей службы ко'аним.

В ширину стены двора к востоку перед площадью и перед зданием были комнаты. (Иезекииль 42:10)

Здесь Иезекииль переходит к описанию другого места в храмовом комплексе. «Здание» здесь, как и в 41:12, это внешнее здание Дома Святилища, а «стена» эта довольно условна, потому что представляет из себя каменное возвышение от уровня внешнего двора до уровня внутреннего двора, на котором расположена решётчатая ограда до уровня пояса находящихся на внутреннем дворе. «Комнаты» о которых написано в 42:10, это те же самые, о которых упоминается в 40:44, «снаружи внутренних ворот были комнаты для певцов», и далее в 40:45, «для священников, бодрствующих на страже храма», и в 40:46 «для священников, бодрствующих на страже жертвенника». У каждого из этих двух зданий, расположенных напротив жертвенника, верхний этаж отдан певцам, а нижние содержат раздевалки для ко'аним.

«В ширину стены двора» здесь фактически задаёт ширину здания для ко'аним, потому что то здание, которое расположено напротив площади с жертвенником, может иметь размер не более 30 локтей, будучи ограничено с одной стороны входными воротами с кабинками, а с другой стороны линией фасада Дома Святилища. Этот и есть ширина каждого из 6 зданий, предназначенных для ко'аним.

И ход перед ними такой же, как и у тех комнат, которые обращены к северу, такая же длина, как и у тех, и такая же ширина, и все выходы их, и устройство их, и двери их такие же, как и у тех. Такие же двери, как и у комнат, которые на юг, и

для входа в них дверь у самой дороги, которая шла прямо вдоль стены на восток. (Иезекииль 42:11,12)

Здесь «ход» в оригинале иное слово, нежели переведённое как «ход» в 9 стихе, и нежели переведённое как «ход» в 4 стихе. Основное значение здесь «путь» или «дорога». Обращено к северу здание, расположенное у западной стены, там главный вход со стороны внутреннего двора, а с внутренней стороны два входа.

Здания, служащие раздевалками для ко'аним, наоборот, имеют один вход со стороны Храма, а с внешней стороны там имеются 2 входа, в которые входят в гражданской одежде.

И сказал он мне: «комнаты на север [и] комнаты на юг, которые перед площадью, суть комнаты священные, в которых священники, приближающиеся к Господу, съедают священнейшие жертвы; там же они кладут священнейшие жертвы, и хлебное приношение, и жертву за грех, и жертву за преступление, ибо это место святое. (Иезекииль 42:13)

Здесь слово «площадь» указывает не на площадь перед фасадом Дома Святилища, где расположен жертвенник. Здесь «площадь» та же, о которой говорится в 41:13:

И намерил он в храме сто локтей длины, и в площади и в пристройке, и в стенах его также сто локтей длины.

То есть, эта площадь сбоку от Храма. Если в зданиях, где переодеваются в священные одежды ко'аним, служащие в Скинии и у жертвенника, верхний этаж отдан певца, поющим с балкона перед жертвенником, то в зданиях, где переодеваются в священные одежды ко'аним, служащие на площади у жертвенника, льющие жертвенную кровь на стены жертвенника, на верхнем этаже расположен трапезный зал для ко'аним. Получается, что этот зал расположен напротив Святого Святых.

Когда войдут [туда] священники, то они не должны выходить из этого святого места на внешний двор, доколе не оставят там одежд своих, в которых служили, ибо они священны; они должны надеть на себя другие одежды и тогда выходить к народу». (Иезекииль 42:14)

Это должно подразумевать, что на территории внутреннего двора должно быть место для хранения священных одежд, и таким местом будут вторые этажи двух зданий для ко'аним, расположенные с запада.

Когда кончил он измерения внутреннего храма, то вывел меня воротами, обращенными лицом к востоку, и стал измерять его кругом. Он измерил восточную сторону тростью измерения и [намерил] тростью измерения всего пятьсот тростей; в северной стороне той же тростью измерения намерил всего пятьсот тростей; в южной стороне намерил тростью измерения также пятьсот тростей. Поворотив к западной стороне, намерил тростью измерения пятьсот тростей. Со всех четырех сторон он измерил его; кругом него была стена длиною в пятьсот [тростей] и в пятьсот [тростей] шириною, чтобы отделить святое место от несвятого. (Иезекииль 42:15-20)

Здесь задан размер усадьбы Господа Бога, размер задан в тростях, и это доказывает, что размеры священного удела тоже заданы в тростях.

7. Толкование Откровения Иоанна

7.1 Язык Откровения

Вначале надо определиться со значением некоторых терминов, используемых в Откровении Иоанна и в остальных книгах Библии.

Терминология Откровения Иоанна.

«Земля» — это плотские верующие, опирающиеся на плоть, то есть, на своих руководителей, опирающиеся на религиозные правила своих конфессий. «Я Павлов», «я Аполлосов», «я католик», «я православный», «я баптист», «я пятидесятник», «я свидетель Иеговы», «я евангельский христианин» — не плотские ли вы?! Подобных разделений нет в Теле Христа, поэтому такие христиане явно не в Небесном Царстве обитают, и они пока не спасены во Христе. Например, Павел пишет: «Когда же Бог, избравший меня от утробы матери моей и призвавший благодатью Своею, благоволил открыть во мне Сына Своего, чтобы я благовествовал Его язычникам, — я не стал тогда же советоваться с плотью и кровью, и не пошел в Иерусалим к предшествовавшим мне Апостолам ...» (Галатам 1:15-17) То есть, советоваться с Апостолами (!) это для Павла было то же, что советоваться с плотью и кровью, поступать по-плотски.

«Море» — это неверующий мир, где люди «плавают» как рыбы в воде, по хотениям души (эту «рыбу» потом ловят «неводом» Небесного Царства).

«Рыба» — живущие в этом мире, плавающие по желаниям своей души, не опирающиеся на религиозные заповеди. Которые с «чешуёй», имеют скептицизм по отношению к миру, они годные для Небесного Царства. А прикинутые кожей к этому миру не годятся. «Еще подобно Царство Небесное неводу, закинутому в море и захватившему рыб всякого рода, который, когда наполнился, вытащили на берег и, сев, хорошее собрали в сосуды, а худое выбросили вон.» (Матфей 13:47,48) «Злые» это те, которые любят этот мир, не имеют «чешуи» против этого мира.

«Небо», «небеса» — это Небесное Царство, где живут опираясь на твердь Святого Духа.

«Облака», «тучи» — в древнегреческом и в древнееврейском это синоним слова «толпа», «множество людей». «Посему и мы, имея вокруг себя такое облако свидетелей...» и «... пойдешь, как туча, чтобы покрыть землю, ты и все полчища твои и многие народы с тобою».

«Вода», «воды» — люди, народы, племена, языки.

«Река» — определённая религия, например «Евфрат» это раввинистический иудаизм, «Тигр» это христианская религия, «Гихон» это восточные религии, «Фисон» это вера людей будущего, не обрядовая, а выплавленная Богом в людях, в огне испытанных, как золото. Ещё есть река Шатт-эль-Араб, это ислам, хотя в Библии эта река не упомянута, потому что в Шатт-эль-Араб слились иудаизм Евфрат и христианство Тигр в 5 веке, а до этого времени Евфрат и Тигр впадали в море раздельно, это географический факт.

«Землетрясение» — потрясение религиозных людей, плотских верующих.

«Молния» — яркое историческое событие, в определённое время, в определённом месте. «Гром» — весть об этом событии, историческая память, доносящая до нашего слуха весть об этом. «Голос грома» — истолкование, духовный смысл исторического события.

«Зверь» — это человек из которого вычли Бога. Животные устремления человека или человечества, когда в их жизни Бога нет. Например, стремление к комфорту и насыщению плоти, половой инстинкт и тому подобное. Сотворённые в 1й главе Бытия «звери», которым потом дал имена Адам, того же порядка. «Лев» это отвага, «волк» это хищничество, «вол» это трудолюбие, «заяц» это трусость, «осёл» это упрямство. То, что Адам дал имена этим качествам души, указывает на усложнение человеческого языка, от языка дикарей, когда «земля же была безвидна и пуста, и тьма [невежество]», до современного уровня человеческих языков.

«Дерево» — длительные процессы в человеке или человечестве, приносящие плоды, добрые или злые. Например, райские деревья упомянутые в ТаНаХе, каждому из которых соответствует соответствующий плод духа, упомянутый в Новом Завете:

«смоковница», Дерево Знания, плод — праведность;

«виноград», плод — радость в Святом Духе;

«яблоня», плод — любовь;

«маслина», плод — вера (верность Богу);

«финиковая пальма», плод — святость;

«этрог», «цитрон», плод — благость;

«апельсин», плод — истина;

«гранат», плод — воздержание;

«тутовое дерево», плод — мир;

«мирт», плод — милосердие;

«миндаль», плод — долготерпение;

«верба речная», «ива», плод — кротость;

«грецкий орех», плод — мудрость.

Пример не райского дерева: «терновник», плод — осуждение. Согласно притче из книги Судей, терновник осуждения ныне является царём среди деревьев.

Не все духовные «деревья» упомянуты в Библии. Например, «вишня», чувственность, сентиментальность. «Вишнёвый сад» у Чехова подтверждает. У жены Лота в Содоме был вишнёвый сад, и она оглянулась назад...

Прекрасный пример «этрога», благости, это герой фильма «Ушпизин». Бог ему вернул обратно в салате его сверх старания быть «хорошим». Наши человеческие старания быть хорошими для Бога — Ему это кисло, но для вкуса в салате годится. Поэтому там целый букет приносят, с лулав.

Человеческое милосердие, «мирт», для Бога это только запах. А вот сладчайший плод это финик, святость. Для Бога наша святость, отделённость для Него, самое сладкое. А для окружающих людей от нашей святости для Бога — нет даже запаха, финики не пахнут.

«Трава» это плотские ритуалы в религии, «солома», на которой вырастает зерно веры, и наступает жатва, когда солому религии Бог сжигает неугасимым огнём, а зерно Божьей веры собирает в житницу свою. «Плевелы» это бесплодные для Бога религиозные действия. «Репейник», плод — навязчивость, цепляние к другим людям.

«Елей» это вера или Дух Святой, что примерно одно и то же, потому что Дух Святой принимается верой. «Вино» это пьянящая радость в Духе Святом, когда мы соприкасаемся со сверхъестественными проявлениями.

«Меч» это слово Божье, но не обязательно по воле Бога употребляемое.

«Кровь» это душа тела.

«Свет» — это Тора, то есть, Учение.

«Светильник» — заповедь.

«Солнце» это образ Мессии, Христа.

«Луна» это образ номинальной религии, которая должна светить светом, отражённым от Христа. «Луна как кровь» это означает, что не от Бога религия светит, а от душевных человеческих свойств её участников.

«Звёзды» — мудрецы и учителя человечества, опирающиеся в своей деятельности на Духа Святого, стоящие на тверди небес.

«Женщина», «жена» — человеческая среда, социальное окружение индивидуума, например, церковная община.

«Блуд» — неверность Богу среды людей. «Прелюбодеи и прелюбодейцы! не знаете ли, что дружба с миром есть вражда против Бога? Итак, кто хочет быть другом миру, тот становится врагом Богу.» (Иаков 4:4)

Употребляемое в Откровении выражение «третья часть», по-гречески, «тритос», — это созвучно «три Теос», «Троица», небиблейский термин, ограничивающий Бога числом три, исключаящий при этом возможность явления Бога в других людях, «избранных от четырёх ветров», «великом множестве людей», в которых Бог будет жить.

«Смерть» это отлучение от Бога, который есть источник жизни для верующего.

«Смерть вторая» это вечное осуждение.

«Диавол» — буквально «клеветник».

«Конь» — символ силы, плотской силы в религии. Копыта не раздвоены, дух и душа не разделены Словом Бога.

«Лев» — иудаизм, в политическом смысле. «Леопард», «барс» — восточные религии, в политике. «Медведь» — ислам в политике.

Все эти образы используются на протяжении всего Священного Писания, как канонических книг, так и неканонических книг. Благодаря этому, мы можем искать и находить определения слов в одних книгах Библии, и потом использовать найденные определения при истолковании других книг Библии. Например, прочитав определение в Откровении, «воды ... суть люди и народы, и племена и языки», мы понимаем, что в Бытие 1:2 «Дух Божий носился над водою» это тоже относится к прото-человеческой массе.

7.2 Семь церквей

Семь церквей в Откровении это семь основных типов христианина. Последовательное пробуждение этих категорий христиан соответствует цветам предрассветного неба, от красного до ультрафиолетового слепящего света солнца.

Ефесская церковь это христианин вне деноминаций, вне структур религии. Эти христиане убедились, что все христианские деноминации созданы не апостолами, а лжецами. Бог упрекает эту церковь в утрате первой любви, потому что если бы они любили, то разве не стоило бы терпеть ради братьев, оставаясь там, где были их прежние общины? Небеса немного краснеют у горизонта.

Смирнская церковь это те, которые будут строить Третий Храм в Израиле в соответствии с пророчеством Иезекииля. 10 дней скорби это 10 дней освящения жертвенника, от Йом Теруа (1 тишрей) до Йом Киппур (10 тишрей), на этом миссия этой церкви завершается, поэтому «будь верен до смерти». Небеса уже оранжевые.

Пергамская церковь это христиане из политиков и банкиров. Там престол сатаны. Антипа переводится как «Против Всех», политикам и бизнесменам всегда приходится вступать в соглашение с любой властью, поэтому у них «Против Всех» умерщвлён. Цвет золота — жёлтый, и на востоке небеса такого же цвета.

Фиатирская церковь это то, что обычно считается христианством: конфессии, миссии, служения. Это единственная категория верующих, где Бог видит любовь. Но здесь же и Иезавель, лжепророческий дух, зовущий к прелюбодеянию с этим миром. Соблазнённых в христианство этим духом, «детей Иезавели» Бог поразит смертью. Небо настолько светло, что становится видна земная зелень. Зелёный цвет — антагонист красного. Ефесская и Фиатирская церкви антагонисты, им трудно понять друг друга.

Сардийская церковь это знающие Писание. Небеса светло-голубые, мёртвый цвет.

Филадельфийская церковь это «избранные от четырёх ветров», которые войдут в Восточные ворота Третьего Храма как слава Господа, как Второе Пришествие Иисуса Христа. Ангел этой церкви будет равен Богу, ему поклонятся. Он имеет новое имя Иисуса Христа. Имя Иисуса Христа во Втором Пришествии: Израиль. После того, как избранные от четырёх ветров будут ассимилированы еврейским народом, государство Израиль будет являться воплощением Иисуса Христа во Втором Пришествии. Яркая синь небес и восходящее солнце Мессии, Второго Пришествия Иисуса Христа. Наступает День Господень.

Лаодикийская церковь это мирские христиане. Всё их христианство это рождественские ёлки и подарки, крашеные яйца и куличи на пасху. Они слепы (и

потому не имеют греха), но им грозит Армагеддон, битва за личное благосостояние в этом мире, где откроется срам их наготы. Армагеддон переводится как «Гора Города Счастья». Им предлагается «купить золото, огнём очищенное», то есть, принять христиан из числа избранных. Яркий, до ультрафиолетового, свет солнца ослепит многих так, что они попрутся за зверем благосостояния, на Армагеддон.

7.3 Печати

Печати в Откровении это последовательное появление признаков приближения Второго Пришествия Христа, которые видны только верующим.

Я взглянул, и вот, конь белый, и на нем всадник, имеющий лук, и дан был ему венец; и вышел он [как] победоносный, и чтобы победить. (Откровение 6:2)

Белый конь это идея Третьего Храма как места собрания избранных от четырёх ветров, всадник на белом коне это Господь.

Ибо как лук Я натяну Себе Иуду и наполню лук Ефремом, и воздвигну сынов твоих, Сион, против сынов твоих, Иония, и сделаю тебя мечом ратоборца. И явится над ними Господь, и как молния вылетит стрела Его, и возгремит Господь Бог трубою, и шествовать будет в бурях полуденных. (Захария 9:13,14)

«Иуда» это иудеи, еврейский народ. «Ефрем» это христиане. «Молния» это Второе Пришествие Иисуса Христа. «Сион» это сионизм, то есть, собрание избранных в Эрец Йисраэль, которые с Агнцем на горе Сион — против языческого христианства «Ионии».

Что бы там ни говорили, но всадник на белом коне это Господь, а не Антихрист. «... и был дан ему венец», — венец получает Господь, и спустя несколько глав так и написано:

И увидел я отверстое небо, и вот конь белый, и сидящий на нем называется Верный и Истинный, Который праведно судит и воинствует. (Откровение 19:11)

Именно подготовка к строительству Храма, а потом само строительство взрывает религиозный мир, и это описано как последующие снятия печатей.

Красный конь это взаимные отлучения в деноминациях религии, мечом слова Божьего по произволу людей. Именно из-за вопроса о строительстве Третьего Храма.

Чёрный конь — голод слова Божьего (зерновых), где «пшеница» это слово Божье в христианстве, а «ячмень» это слово Божье в остальных мировых религиях. Елей это изобилие духа, вино это сверхъестественные духовные проявления в религиозной среде. Изобилие видений, чудес, но голод понимания происходящего. И «голод» слова Бога у верующих возникает, когда перед ними встаёт вопрос, как отнестись к строительству Храма.

Зелёный конь — лжехристы и лжепророки в деноминациях, «волки лютые», умерщвляющие тем, что уводят от Бога, источника жизни верующего. Все эти консервативные лидеры, опирающиеся на предания «отцов» своих деноминаций, будут в роли волков, уничтожающих возможность для своей паствы принять Третий Храм как место нашей встречи с Господом.

Пятая печать — ожидание полного числа избранных, которые изойдут из среды деноминаций в пользу общения вне рамок христианской религии, в Небесном Царстве. «Будут убиты» — их отлучат, лишат общения в среде деноминаций.

Шестая печать — потрясение христиан в деноминациях, переход событий в мировой кризис, дефолт США, смертельная рана на «голове» зверя.

Седьмая печать — избранные соединяются в общении вне деноминаций и это уже «брачный пир» на небесах, то есть, блокада нашего общения прорвана, и нам больше не нужны христианские деноминации.

Эта же картина Пробуждения, описанная в 6й главе Откровения, иными образами показана в 19й главе книги пророка Исайи.

7.4 Трубы

Трубы Ангелов в Откровении это усиление признаков Второго Пришествия до степени, когда они видны неверующим, всему миру.

Первая труба этого горящие обличительные слова от участников брачного пира в Небесном Царстве против членов земных деноминаций.

Вторая труба — учение Христа о Втором Пришествии, данное им на Елеонской горе, «падает» на «море», то есть, мир, на неверующих. Они видят признаки Второго Пришествия из 24й главы Евангелия от Матфея, это усугубляет мировой кризис.

Третья труба — появление лидера, который призовет плотских христиан к молитве за исцеление США и мировой экономики, за восстановление прежней системы мира, пошатнувшейся в момент рождения единства святых.

Четвертая труба — все лидеры христианских конфессий поддержат Антихриста. «Третья часть», «тритос», указание на «Троицу» как на отличительный признак христианской религии. Исповедуя не библейскую веру в Троицу, они не могут принять, что Бог воплощается в «великом множестве людей, которого никто не мог перечесать, из всех племен и колен, и народов и языков», но написано, что будет так: «Сидящий на престоле будет обитать в них».

Первый человек был Адам, и мы, живущие по плоти, тоже адамы, потому что находимся «в Адаме». Человек будущего уже не Адам, а Христос. Это другой тип личности, богочеловек.

Как можно определить свой нынешний тип? Задайте себе вопрос, существовали бы вы сегодня, если бы ваш папа не встретился с вашей мамой? Если вы считаете, что ваша нынешняя жизнь зависит от ваших предков по плоти, то вы «в Адаме». Если же вы считаете, что ваша жизнь зависит от Бога, то вы мыслите себя «во Христе».

Как в Адаме все умирают, так во Христе все оживут, (1 Коринфянам 15:22)

Оставаясь в человеческой традиции, вслед за остальным миром, включая нынешние религиозные конфессии, человек не сможет быть восхищенным к Богу, чтобы стать сыном или дочерью Бога, как Христос.

Пятая труба — псевдоевангелизаторы падшего христианства, массового харизматического движения (и, очевидно, часть иудаизма, «зубы у ней были, как у

львов», «волосы у ней — как волосы у женщин») могут вредить только людям, не имеющим печати Святого Духа, 5 месяцев, вероятно, это будет реальный период¹⁷.

Шестая труба, предположительно 9 ава (6 августа) 2022 года, когда будет принято решение¹⁸, позволяющее построить Третий Храм в Израиле в соответствии с пророчеством Иезекииля. Ровно за 1 час, 1 день, 1 месяц и 1 лунно-високосный год до завершения дня Йом Киппур, когда Восточные ворота закроются и будет объявлено, что в Храм вошёл Господь Бог Израилев (Иезекииль 44:2). Это умертвит всю христианскую религию, потому что деноминации не признают Третий Храм Божьим, не признают вошедших в Храм избранных явлением Иисуса Христа. Поэтому с 11 тишрей начнётся отсчёт срока «мерзости запустения» 2300 вечеров и утр для христианства и иудаизма, и 1290 дней только для христианства.

Седьмая труба будет после завершения Йом Киппур, предположительно 11 тишрей 2023 года.

И седьмой Ангел вострубил, и раздались на небе громкие голоса, говорящие: царство мира соделалось [царством] Господа нашего и Христа Его, и будет царствовать во веки веков. (Откровение 11:15)

Царство мира станет Царством Господа после завершения вхождения избранных от четырёх ветров в восточные ворота Храма. Это не означает, что с того момента мир признает власть Господа. Наоборот, мир будет противиться Богу. Поэтому святые, вошедшие в восточные ворота будут пренебрегаемы как христианством и иудаизмом, так и остальным миром, и люди будут продолжать строить царство зверя Благосостояния.

7.5 Чаши гнева

Чаши гнева в Откровении это духовные поражения людей.

Бя чаша, очевидно, является концом 42 лунных месяцев власти зверя, концом увлечения Благосостоянием.

После этого, бя чаша прекращает «воду» в «реке» иудаизма. Официальные структуры иудаизма признают, что Третий Храм это Храм Бога, избранные это явление Бога, и их Господь, Иисус Христос это Мессия Израиля. Такое признание откроет путь для постройки города Йахве Шамма, и для возвращения из «пустыни» «женщины», которая «родила» этого «младенца», явившегося к престолу Бога в Третьем Храме.

У израильтян есть преимущество перед людьми в других странах: явившиеся в Храм святые будут жить рядом с ними, в их стране. Евреям будет проще понять и принять Бога, поэтому евреи спасутся раньше других народов.

Когда будет осознано, что явившиеся в Храм действительно явили Господа Бога, будет сделан следующий шаг, будет исполнено пророчество Иезекииля о городе

¹⁷ Например, за 5 месяцев до власти «зверя», до совпадения Рождества и 8 дня Хануки 2022 г.

¹⁸ Разумеется, это только предположение. Невозможно предсказывать точные сроки, потому что постройка Храма зависит не только от Бога, но и от людей. При определённом упорстве, человек может погибнуть, но так и не согласиться исполнить предлагаемое ему Господом Богом. Бог дал людям свободу выбора.

Йахве Шамма. То есть, будет покончено с изоляцией святых, они получают трибуну, они получают возможность творить перед глазами всего мира, получив почти 168 км² территории города.

Это интересный момент: к святым смогут присоединиться их друзья и сотрудники, остававшиеся в других странах мира, «женщина, убежавшая в пустыню» на 1260 дней. Кого признают эти святые, тот сможет совершить алию.

А жена убежала в пустыню, где приготовлено было для нее место от Бога, чтобы питали ее там тысячу двести шестьдесят дней. (Откровение 12:6)

В 3 Ездры параллельное место о периоде между 6й и 7й чашами гнева, между официальным признанием государством Израиль Храма и святых, и явлением города Йахве Шамма:

И будет в то время, вооружатся друзья против друзей, как враги, и устрашится земля с живущими на ней, и жилы источников останутся и три часа не будут течь. Всякий, кто после всего этого, о чем Я предсказал тебе, останется в живых, сам спасется, и увидит спасение Мое и конец вашего века. (3 Ездры 6:24,25)

«жилы источников останутся и три часа не будут течь» — это указывает, что между 6й чашей и 7й чашей будет промежуток времени примерно 3 месяца, от 2 июля 2026 (17 таммуза, пост) до 3 октября 2026 (Симхат Тора). «Жилы источников» это религии (включая иудаизм, «Евфрат»), которые препятствуют воссоединению верных Богу людей в Израиль. Эти дни, 17 таммуза и Симхат Тора, точно определяются по пророчеству Даниила о 2300 вечерах и утрах, о 1290 днях, и о 1335 днях.

7.6 Юбилейные годы Израиля

Метод восстановления последовательности юбилеев Израиля очень прост. Если люди потеряли счёт юбилеев, то Господь Бог всегда помнил о юбилейных годах и Он «отметил» их историческими знаменами. Начало юбилеев Израиля следует отсчитывать с момента вхождения израильтян под предводительством Иисуса Навина в Эрец Исраэль.

объяви сынам Израилевым и скажи им: когда придете в землю ... (Левит 25:2)

«Когда придёте в землю». Не с момента завоевания. Не со времени получения земельных участков. А с момента перехода через Иордан. Чтобы рассчитать эту дату, мы должны полагаться на Писание:

В четыреста восьмидесятом году по ишествии сынов Израилевых из земли Египетской, в четвертый год царствования Соломонова над Израилем, в месяц Зиф, который есть второй месяц, начал он строить храм Господу. (3 Царств 6:1)

Царь Соломон строил Храм 7 лет.

Примерный год постройки Храма царем Соломоном мы можем взять из какого-то справочника (мы взяли в справочнике у католиков — 975 г. до н.э.), но эту дату нужно уточнить, «привязать» к субботным годам, так как юбилеи связаны с началом отсчета субботних лет.

Юбилейный год всегда следует за кратным семи субботным годом, периодичность юбилеев 49, а не 50 лет, не так, как говорит большинство комментаторов.

Первый юбилей Израиля был после седьмого субботного года, то есть после 49-го года вхождения израильтян в Землю Завета. Последовательность юбилейных лет такова: 50й год, 99й год, 148й год и так далее, с периодичностью 49 лет.

Такой порядок следует аналогично тому, что празднование Шавуот не нарушает последовательность недельных суббот. По той же причине празднование юбилеев Израиля не нарушает периодичность семилетних циклов.

Евреи никогда не праздновали юбилейные годы в соответствии с Законом. Существовало два мнения о периодичности юбилеев Израиля – 49 или 50 лет. Невозможно соблюдать закон о юбилеях Израиля, если у израильтян нет единого мнения о дате празднования.

Теперь нам нужно определиться с датой начала отсчета субботных лет. В 1 Маккавейской есть упоминание о голоде из-за осады города в субботный год.

И заключил он мир с бывшими в Вефсуре, которые вышли из города, ибо не было у них продовольствия, чтобы держаться в нем в осаде, потому что был субботный год на земле. (1 Маккавейская 6:49)

В справочниках указано, что это было в 164/163 г. до н.э. С учётом 40-летнего странствования в пустыне, получаем: $975 + 480 - 40 + 7 = 1422$ г. до н.э.

Но при отсчете семилетиями от 164 г. до н.э. следующий год, следующий за следующим, кратным семи, будет 1423 г. до н.э. Этот **1423 г. до н.э.** мы принимаем как год вступления израильтян во главе с Иисусом Навиным в землю Израиля.

После этого составляем последовательность Юбилеев Израиля:

1374 г. до н.э., 1325 г. до н.э., 1276 г. до н.э. 2 г. н. э., 48, 97 2008 ...

Последовательность юбилеев Израиля

| | до н.э. | | до н.э. | | до н.э./н.э. | | н.э. | | н.э. | | н.э. | | н.э. |
|----|---------|----|---------|----|--------------|----|------|----|------|----|------|----|------|
| 1 | 1374 | 11 | 884 | 21 | 394 | 31 | 97 | 41 | 587 | 51 | 1077 | 61 | 1567 |
| 2 | 1325 | 12 | 835 | 22 | 345 | 32 | 146 | 42 | 636 | 52 | 1126 | 62 | 1616 |
| 3 | 1276 | 13 | 786 | 23 | 296 | 33 | 195 | 43 | 685 | 53 | 1175 | 63 | 1665 |
| 4 | 1227 | 14 | 737 | 24 | 247 | 34 | 244 | 44 | 734 | 54 | 1224 | 64 | 1714 |
| 5 | 1178 | 15 | 688 | 25 | 198 | 35 | 293 | 45 | 783 | 55 | 1273 | 65 | 1763 |
| 6 | 1129 | 16 | 639 | 26 | 149 | 36 | 342 | 46 | 832 | 56 | 1322 | 66 | 1812 |
| 7 | 1080 | 17 | 590 | 27 | 100 | 37 | 391 | 47 | 881 | 57 | 1371 | 67 | 1861 |
| 8 | 1031 | 28 | 541 | 28 | 51 | 38 | 440 | 48 | 930 | 58 | 1420 | 68 | 1910 |
| 9 | 982 | 19 | 492 | 29 | 2 | 39 | 489 | 49 | 979 | 59 | 1469 | 69 | 1959 |
| 10 | 933 | 20 | 443 | 30 | 48 | 40 | 538 | 50 | 1028 | 60 | 1518 | 70 | 2008 |

7.7 Голоса семи громов

И когда семь громов проговорили голосами своими, я хотел было писать; но услышал голос с неба, говорящий мне: скрой, что говорили семь громов, и не пиши сего. (Откровение 10:4)

После того, как мы нарисовали таблицу вычисленных нами юбилеев Израиля, где 2008/2009 год является 70 юбилейным годом¹⁹, начинаем искать значимые исторические события, отраженные в Библии, или имеющие всемирное значение в истории, контекстно связанные с законом о юбилейном годе Израиля (возврат земли прежним владельцам, освобождение от рабства, и т.д.)

Для такого поиска значимых событий удобно использовать какой-нибудь популярный справочник, где события уже отфильтрованы по их значимости.

Таких событий имеется ровно 7.

1 Возвратите им ныне же поля их, виноградные и масличные сады их, и дома их, и рост с серебра и хлеба, и вина и масла, за который вы ссудили их. (Неемия 5:11)

Совпадение 20-летия Израиля со словами Неемии о необходимости вернуть земли вернувшимся евреям. 443 г. до н.э. Возврат земли прежним владельцам является законом юбилея.

→ Юбилей №20

Возвращение наследственной земли евреям.

2 Поелику мы услышали, что некоторые, вышедшие от нас, смутили вас [своими] речами и поколебали ваши души, говоря, что должно обрезываться и соблюдать закон, чего мы им не поручали, то мы, собравшись, единодушно рассудили, избрав мужей, послать их к вам с возлюбленными нашими Варнавою и Павлом, человеками, предавшими души свои за имя Господа нашего Иисуса Христа. Итак мы послали Иуду и Силу, которые изъяснят вам то же и словесно. Ибо угодно Святому Духу и нам не возлагать на вас никакого бремени более, кроме сего необходимого: воздерживаться от идоложертвенного и крови, и удавленины, и блуда, и не делать другим того, чего себе не хотите. Соблюдая сие, хорошо сделаете. Будьте здоровы. (Деяния 15:24-29)

Апостольский собор около 48 г. н.э. в Иерусалиме постановил, что христиане-язычники не обязаны соблюдать закон Моисея. Освобождение — главная идея закона о юбилейном годе.

→ Юбилей №30

Христиане-язычники свободны от закона Моисея.

¹⁹ «Нулевой» юбилей должен был бы соответствовать первому году с момента перехода через Иордан израильтян во главе с Иисусом Навиным. Согласно преданию, завоевание земли продолжалось 14 лет. Перенеся это на нынешнее время, к 70 юбилейному году, выходит, что окончание "завоевания земли" должно быть смещено на 14 лет от 2008/2009 юбилейного года, то есть, на 2022/2023 год. Это может быть косвенным подтверждением возможности 2023 года как года постройки Храма и объяснить «задержку» пришествия Машиаха.

3 Христианская религия стала государственной религией Римской империи. Вместо союза с Богом стал союз с миром. Это смерть Тела Христова, смерть Церкви.

Феодосий I: между 389–392 гг. запретили языческие жертвоприношения, закрыли римские храмы.

→ Юбилей №37

Церковь умерла, став государственной религией.

4 Для умершей Церкви построено величественное надгробие: самый большой в мире собор святой Софии. Император Юстиниан воскликнул: «Соломон, я превзошел тебя!» 537 г. н.э.

→ Юбилей №40

Церковь похоронена, «церквями» стали называть не людей, а каменные здания.

5 Реформация: в 1517 году Лютер опубликовал свои 95 тезисов, в 1519 году Цвингли начал свои проповеди. Это ознаменовало распад тела Церкви на множество конфессий.

→ Юбилей №60

Распад тела Христова, распад Церкви.

6 Харизматичный лидер пытался завоевать Россию: нашествие Наполеона. Наполеон может служить прообразом Антихриста: он был любим людьми, христианами, и занимал в их сердцах место, которое должно было принадлежать Иисусу Христу. Вторжение Наполеона в Россию: 1812 год.

→ Юбилей №66

Крах Антихриста.

7 Конец крепостного права в России (реформа царя Александра II), освобождение от рабства в США (начало гражданской войны). 1861 год. Мы видим, как идеи Библии постепенно набирали силу и начинали воплощаться во всё более масштабных исторических явлениях.

→ Юбилей №67

Свобода для всех.

Можно догадаться, что эти знаменательные события подобны молниям, бьющим в определённый момент в определённое место. Дошедшая до нас информация об этих событиях — это «гром», а истолкование этих событий, это и есть «голос грома».

То есть, теперь мы можем понять написанное:

... и воскликнул громким голосом, как рыкает лев; и когда он воскликнул, тогда семь громов проговорили голосами своими. И когда семь громов проговорили голосами своими, я хотел было писать; но услышал голос с неба, говорящий мне: скрой, что говорили семь громов, и не пиши сего. (Откровение 10:3,4)

Таким образом, мы поняли, что такое «голоса семи громов» из Откровения. И эти голоса подтвердили правильность рассчитанной нами последовательности юбилейных лет Израиля. И теперь мы точно знаем, что 70й юбилей (йовель) Израиля наступил в 2008 году, 1 тишрей, 29/30 сентября. Что это был за день?

29 сентября индекс Доу-Джонса упал на 777 пунктов, установив свой исторический рекорд падения. Это было в Рош а-Шана в 2008 году. Мир вступил в 70й юбилей Израиля.

После того, как мы составили последовательность юбилеев Израиля, можно уточнить год постройки Первого Храма: **976 г. до н.э.**

Моисей бежал из Египта в 1503 г. до н.э. Хатшепсут, приемная мать Моисея, в том же 1503 году до н.э. совершила государственный переворот, отстранив от власти малолетнего фараона Тутмоса III, желавшего убить Моисея. Царица Хатшепсут хотела видеть на троне своего единственного сына²⁰, но Моисей не захотел сидеть на троне рядом с Хатшепсут.

Он был в пустыне в течение 40 лет. Царица Хатшепсут правила около 20 лет, до своей смерти, а после нее еще около 20 лет правил фараон Тутмос III. Когда Тутмос III умер, Бог сказал Моисею:

пойди, возвратись в Египет, ибо умерли все, искавшие души твоей. (Исход 4:19)

«Умерли все». Умерла царица Хатшепсут, которая любила Моисея и хотела, чтобы он правил Египтом. Умер и фараон Тутмос III, ненавидевший Моисея и желавший его убить²¹.

Итак, что такое «голоса семи громов»?

«Молния» — это яркое историческое событие, произошедшее в определенный момент времени в определенном месте. Например, «молния» — это будущее Второго пришествия Иисуса Христа. «Гром» — это информация об этом историческом событии, рассказ о нем в новостях и в учебниках истории, в литературе и искусстве. «Голос грома» — суть этого исторического события, смысл, который Бог вложил в это событие.

С семью юбилеями Израиля совпали семь ярких исторических событий, и это совпадение помогло нам восстановить утерянную последовательность юбилеев,

²⁰ У царицы Хатшепсут больше не было сыновей, была ещё дочь, выданная замуж за Тутмоса III.

²¹ Как глупы сегодняшние христиане, которые радуются, когда некоторые люди из их религии восходят на престол какого-нибудь «Египта». Иисус и Моисей отказались быть царями над грешниками, но такие, как Джордж Буш-младший, соглашаются с дьяволом, получают помазание лжепророка и становятся президентами. Все эти «христианские» президенты — антихристы, все до единого.

а «голоса громов» несколькими фразами выразили роль евреев и христиан в мировой истории, и общность их судеб. Периодичность юбилеев Израиля составляет 49 лет. Начало отсчета взято с момента, когда израильтяне под предводительством Иисуса Навина вошли в Землю Завета.

Перечислим ещё раз все семь голосов семи громов:

1-20 - Возвращение земли евреям.

2-30 - Язычники свободны от закона Моисея.

3-37 - Смерть Церкви.

4-40 - Погребение Церкви.

5-60 - Распад Церкви.

6-66 - Падение Антихриста.

7-67 - Освобождение для всех.

Это «голоса семи громов» Откровения.

| <i>Голоса семи громов (Откровение 10:3)</i> | | | | |
|---|--------|-------------|--|--|
| № | Йовель | Год | События, соответствующие «молниям» | Голоса громов, значение |
| 1 | 20 | 443 до н.э. | "...Возвратите им ныне же поля их, виноградные и масличные сады..." (Неемия 5:11) – 443 г. до н.э. | Закон юбилея: возвращение наделов евреям |
| 2 | 30 | 48 н.э. | "...не возлагать на вас никакого бремени..." (Деяния 15:28) – 48 г. | Язычники свободны от закона Моисея |
| 3 | 37 | 391 н.э. | "Декреты Феодосия" – 389-393 г. | Смерть Церкви |
| 4 | 40 | 538 н.э. | "Соломон, я превзошёл тебя!" Юстиниан, собор святой Софии – 27 декабря 537 г. | Погребение Церкви |
| 5 | 60 | 1518 н.э. | Реформация: Лютер, 95 тезисов – 1517 г.; проповеди Цвингли – 1518 г. | Распад тела Церкви |
| 6 | 66 | 1812 н.э. | Наполеон вторгся в Россию – 1812 г. | Вторжение Антихриста |
| 7 | 67 | 1861 н.э. | Гражданская война в США, отмена крепостного права в России – 1861 г. | Свобода от рабства, для всех |

Идеи, навеянные Библией, проникают в среду человечества, набирают силу и в какой-то момент являются как знамения от Бога, как молнии. И таким способом Господь Бог делает видимым невидимое и указывает нам последовательность юбилеев Израиля, которую мы все забыли.

Теперь мы установили библейские указатели на важные исторические события.

Моисей бежал в пустыню в **1503 г. до н.э.**, в том же году царица Хатшепсут совершила государственный переворот, отстранив от власти малолетнего фараона Тутмоса III. Исход евреев из Египта был в **1463 г. до н.э.** Евреи под предводительством Иисуса Навина вошли в Землю Завета в **1423 г. до н.э.**

И вышел народ из Иордана в десятый день первого месяца и поставил стан в Галгале, на восточной стороне Иерихона. (Иисус Нававин 4:19)

У нас получилось, что от этой даты до 9 ава 2022 года ровно 3 444 года и 4 месяца, и этот день должен соответствовать 6й трубе ангела, ровно за 1 год (високосный), 1 месяц, 1 день и 1 час²² до закрытия восточных ворот Храма при заходе солнца в Йом Киппур. Это «освобождение» 4х ангелов, связанных при «реке Евфрат», которая есть иудаизм: 3 444 года и 4 месяца после завершения перехода через Иордан. 4 четвёрки в сроке и 4 ангела. Ещё один указатель на возможную дату постройки Третьего Храма.

70й юбилейный год Израиля начался в 2008 году в Рош а-Шана.

7.8 Порядок воскресения мёртвых

Ибо, если мы веруем, что Иисус умер и воскрес, то и умерших в Иисусе Бог приведет с Ним. Ибо сие говорим вам словом Господним, что мы живущие, оставшиеся до пришествия Господня, не предупредим умерших, потому что Сам Господь при возвещении, при гласе Архангела и трубе Божией, сойдет с неба, и мертвые во Христе воскреснут прежде; потом мы, оставшиеся в живых, вместе с ними восхищены будем на облаках в сретение Господу на воздухе, и так всегда с Господом будем. (1 Фессалоникийцам 4:14-17)

«при гласе Архангела и трубе Божией» это момент вхождения избранных в Восточные ворота Храма и закрытие ворот, когда будет объявлено:

И седьмой Ангел вострубил, и раздались на небе громкие голоса, говорящие: царство мира соделалось [царством] Господа нашего и Христа Его, и будет царствовать во веки веков. (Откровение 11:15)

Это седьмая труба, 11 тишрей 2023 года — к этому дню Храм должен быть построен, избранные уже должны войти путём Восточных ворот, и двери должны быть затворены. После этого, но не сразу, должны воскреснуть евреи, мёртвый народ станет живым, приняв посланников Иисуса Христа, явившихся в Восточные ворота.

Ибо если отвержение их — примирение мира, то что [будет] принятие, как не жизнь из мертвых? (Римлянам 11:15)

«Жизнь из мёртвых» это воскресение.

Ибо не хочу оставить вас, братия, в неведении о тайне сей, — чтобы вы не мечтали о себе, — что ожесточение произошло в Израиле отчасти, [до времени], пока войдет полное [число] язычников; и так весь Израиль спасется, как написано: придет от Сиона Избавитель, и отвратит нечестие от Иакова. И сей завет им от Меня, когда сниму с них грехи их. В отношении к благовестию, они враги ради вас; а в отношении к избранию, возлюбленные [Божии] ради отцов. Ибо дары и призвание Божие непреложны. (Римлянам 11:25-29)

Так же, все прежние поколения святых воскресают, воплотившись в избранных, входящих в Восточные ворота. Это важный момент, благодаря этому все святые всех

²² «И освобождены были четыре Ангела, приготовленные на час и день, и месяц и год, для того, чтобы умертвить третью часть людей» (Откровение 9:14) «Третью часть», «тритос», созвучно с «три Теос», «Троица», характерная черта христианской религии, ограничивающая Бога числом три, исключая возможность Его явления в «великом множестве людей», и люди, подверженные этой религии будут «умерщвлены», то есть, лишатся связи с Богом, с 11 числа месяца тишрей, когда закроются восточные ворота Третьего Храма, принявшего избранных.

времен и народов будут в конце концов собраны своими духами в городе Йахве Шамма, что даст возможность евреям иметь общение с ними после их смерти. Но эта функция, общение с прежде умершими святыми и праведниками, будет доступна только коленам Израиля. Итак, первыми спасаются евреи:

И спасет Господь сначала шатры Иуды, чтобы величие дома Давидова и величие жителей Иерусалима не возносилось над Иудею. (Захария 12:7)

Кому-то это не понравится, но это так. Спасение происходит по формуле:

кто принимает пророка, во имя пророка, получит награду пророка; и кто принимает праведника, во имя праведника, получит награду праведника. (Матфей 10:41)

То есть, спасение еврейского народа произойдёт по мере принятия ими явления избранных в Третьем Храме как явления Мессии Иешуа. Этот процесс займёт три года, до бй чаши гнева, когда раввинистический иудаизм, «река Евфрат», иссякнет, и перестанет противиться признанию нового Храма, признанию Иешуа Мессией Израиля, и признания избранных явлением Господа Бога Израилева.

Только после этого мы получим город Йахве Шамма, и осуществляются слова: «потом мы, оставшиеся в живых, вместе с ними восхищены будем на облаках в сретение Господу на воздухе, и так всегда с Господом будем».

Знаменем Сына Человеческого на небе является собрание избранных около Третьего Храма. «Облака» это толпы людей, они «небесные» потому что эти люди будут жить в Небесном Царстве, и это всё, что увидит остальной мир.

тогда явится знамение Сына Человеческого на небе; и тогда восплачутся все племена земные и увидят Сына Человеческого, грядущего на облаках небесных с силою и славою великою; (Матфея 24:30)

«Племена земные» это христианские деноминации, распявшие Тело Христа тем, что были препятствием для нашего единства. Этот плач описан у пророка Захарии:

<...> и они воззрят на Него, Которого пронзили, и будут рыдать о Нем, как рыдают об единородном сыне, и скорбеть, как скорбят о первенце. В тот день поднимется большой плач в Иерусалиме, как плач Гададриммона в долине Мегиддонской. И будет рыдать земля, каждое племя особо: племя дома Давидова особо, и жены их особо; племя дома Нафанова особо, и жены их особо; племя дома Левиина особо, и жены их особо; племя Симеоново особо, и жены их особо. Все остальные племена — каждое племя особо, и жены их особо. (Захария 12:10-14)

«Особо» — это указывает на разделённые деноминации в христианстве, «жены их». «Дом Давида» — Апостолы, «дом Нафана» — пророки, «дом Левиин» — пастыри, «дом Симеона» — учителя. Все эти служения Тела Христова, Церкви, прекратятся после явления Тела в виде избранных, вошедших в Восточные ворота Храма.

И Он поставил одних Апостолами, других пророками, иных Евангелистами, иных пастырями и учителями, к совершению святых, на дело служения, для созидания Тела Христова, доколе все придем в единство веры и познания Сына Божия, в мужа совершенного, в меру полного возраста Христова; (Ефесеям 4:11-13)

Обратите внимание, что Евангелисты не прекращают служения, потому что Евангелие вечно.

Об этом есть притча в книге Судей. Судья Иеффай одержал победу над врагами Израиля, и его дочь вышла первой приветствовать его. А у Иеффая был обет, принести во всесожжение Господу то, что выйдет навстречу ему из его дома. Разумеется, он не мог принести во всесожжение человека. Это «всесожжение», «ола», было просто посвящением дочери Господу для служения при Скинии, и она не могла после этого выйти замуж. Дочь Иеффая оплакала своё девство в горах, с 9 ава до 10 тишрей, Йом Кипшур. А далее написано,

что ежегодно дочери Израилевы ходили оплакивать дочь Иеффая Галаадитянина, четыре дня в году. (Судей 11:40)

Эти 4 дня есть 11, 12, 13 и 14 тишрей, промежуток между Йом Кипшур и Суккот (Кущами). После того как избранные войдут в Восточные ворота, Апостолы, пророки, пастыри и учителя будут плакать, потому что свершилось, и Церкви больше на земле нет, она восхищена к Богу. Их служение завершено, потому что теперь вместо Церкви будет Израиль. Закон требует веселиться в дни празднования Кущей, поэтому плач может продолжаться только 4 дня.

7.9 Рассеивая иллюзии

Так мы сейчас рассеиваем многочисленные иллюзии христиан о Втором Пришествии, как о совершенно космической катастрофе, когда тела должны улететь на какое-то иное небо и иную землю, а весь этот мир будто бы сгорит в буквальном огне. Все эти выражения, «новая земля», «новые небеса», означают новые религиозные представления в мире, новые возвышенные идеалы, которые будут привлекать человека в будущем. Никакого уничтожения планеты Земля не будет. Например, слова:

И увидел я новое небо и новую землю, ибо прежнее небо и прежняя земля миновали, и моря уже нет. (Откровение 21:1)

указывают, что в будущем не будет неверующей части этого мира, все люди уверуют: «моря уже нет».

«Земля» образ плоти, плотских верующих, которые опираются на плоть, на авторитет людей, пасторов, традицию, галаху.

И в тот же час произошло великое землетрясение, и десятая часть города пала, и погибло при землетрясении семь тысяч имен человеческих; и прочие объаты были страхом и воздали славу Богу небесному. (Откровение 11:13)

Здесь 7000 имён человеческих это именно имена, а не люди. Есть одно Имя у Бога, и есть множество имён христианских деноминаций. Все имена христианских деноминаций это «имена человеческие». Среди огромного числа этих человеческих наименований есть условные 7000 праведников, как 7000 праведников в дни Илии:

Впрочем, Я оставил между Израильтянами семь тысяч [мужей]; всех сих колени не преклонялись пред Ваалом, и всех сих уста не лобызали его. (3 Царств 19:18)

То есть, эти человеческие деноминации, как и все остальные, нарушали главную заповедь Иисуса Христа о нашем единстве, но, по крайней мере, они не подчинялись государственной власти в вопросах веры и служения Богу. Все такие праведные деноминации должны самораспуститься когда будет построен Третий Храм и избранные, вошедшие в Восточные ворота явят всему миру единство в Иисусе Христе. Праведные христианские структуры согласятся, что это Второе Пришествие Иисуса Христа, и восхищение Церкви с того дня есть свершившийся факт, поэтому их руководящие структуры прекратят действовать.

Здесь интересно, что те, которые «прочие объята были страхом и воздали славу Богу небесному», это как раз неправедные деноминации, «лобызавшие Ваала», служащие властям этого мира. И «воздали славу Богу небесному» это примерно так, что они воздали славу Богу за уничтожение неудобных им обличителей из числа оппозиционных миру деноминаций.

Там написано так же про «десятую часть города», что означает клир, служителей христианской религии. Все они «падают», потому что невозможно оставаться в Небесном Царстве и одновременно быть легальным в глазах Бога епископом, пастором или диаконом, когда на земле появился «младенец» нашего единства, вошедшая в Восточные ворота Храма Филадельфийская церковь Откровения.

8. Числовые пророчества Библии

8.1 Сочти число зверя 666

Здесь мудрость. Кто имеет ум, тот сочти число зверя, ибо это число человеческое; число его шестьсот шестьдесят шесть. (Откровение 13:18)

В древности не существовало нынешних цифр для записи чисел. Для записи чисел использовались буквы алфавита. Таким образом, любое слово можно было «сосчитать» как число, сложив сумму числовых значений его букв. Для древнегреческого алфавита это называется изопсефией, для древнееврейского алфавита гематрией. Вот таблица числовых значений букв греческого алфавита:

| | | |
|----------------|-----------------|-------------------------|
| $\alpha = 1$ | $\iota = 10$ | $\rho = 100$ |
| $\beta = 2$ | $\kappa = 20$ | $\sigma\varsigma = 200$ |
| $\gamma = 3$ | $\lambda = 30$ | $\tau = 300$ |
| $\delta = 4$ | $\mu = 40$ | $\upsilon = 400$ |
| $\epsilon = 5$ | $\nu = 50$ | $\phi = 500$ |
| $\zeta = 6$ | $\xi = 60$ | $\chi = 600$ |
| $\eta = 7$ | $\omicron = 70$ | $\psi = 700$ |
| $\theta = 8$ | $\pi = 80$ | $\omega = 800$ |
| $\theta = 9$ | $\varphi = 90$ | $\chi = 900$ |

Но почему люди ищут имя «зверя» среди имён своих вождей? Когда Бог задаёт нам загадку в Священном Писании, ответ обычно находится там же.

В Библии упоминается странная история, случившаяся с апостолом Павлом:

По [рассуждению] человеческому, когда я боролся со зверями в Ефесе, какая мне польза, если мертвые не воскресают? Станем есть и пить, ибо завтра умрем! (1 Коринфянам 15:32)

С какими такими зверями мог бороться апостол Павел? Он был римским гражданином и его не могли просто так, без суда кесаря, бросить на съедение диким зверям на арене.

Эта история с Павлом подробно изложена в Деяниях Апостолов. Когда Павел проповедовал в Ефесе, то ремесленники, изготавливавшие идолов, обеспокоились, что массовая вера в Иисуса Христа сделает ненужным их бизнес, и они лишатся доходов. Ремесленники устроили мятеж и хотели убить апостола Павла.

С чего начался их бунт?

... ибо некто серебряник, именем Димитрий, делавший серебряные храмы Артемиды и доставлявший художникам немалую прибыль, собрав их и других подобных ремесленников, сказал: друзья! вы знаете, что от этого ремесла зависит благосостояние наше; (Деяния 19:24,25)

В греческом оригинале слово «благосостояние» это εὐλορία, «эупория». Сумма числовых значений букв у этого слова равна 666.

$$\text{εὐλορία} = (5 + 400 + 80 + 70 + 100 + 10 + 1) = 666$$

Имя является выражением сути его носителя. Когда ремесленники услышали это вожаденное для них имя, то они озверели и неистово кричали два часа, прославляя богиню Артемиду, от идолослужения которой они имели свой доход. Павел назвал этих людей зверями. Это и было проявление того «зверя», о котором написано в Откровении Иоанна.

Имя «зверя 666» — Благосостояние. В английских переводах Библии это слово переведено как Wealth (Богатство) или как Prosperity (Процветание). Второй вариант кажется лучше, потому что само слово εὐλορία в древнегреческом означает

- *изобилие (особенно средств, припасов, денег), достаток, благосостояние; жизненные припасы.*
- *легкость получить или достигнуть чего либо; вообще лёгкость, удобство, случай.*

На арамейский язык это имя, вероятно, можно было бы перевести как «маммона», то есть, Имущество.

Итак, ради Благосостояния люди превращаются в зверей, и готовы уничтожать тех, которые проповедью Евангелия разрушают их лживый мир, разоблачают обманы, за счёт которых они процветают.

Это и есть зверь, выходящий из «моря», то есть, из мира.

Но оказывается, в Новом Завете есть ещё одно слово, сумма числовых значений букв которого равна 666. Это слово παράδοσις, «пара́досис», что переводится как «предание».

$$\text{παράδοσις} = (80 + 1 + 100 + 1 + 4 + 70 + 200 + 10 + 200) = 666$$

Тогда приходят к Иисусу Иерусалимские книжники и фарисеи и говорят: зачем ученики Твои преступают предание старцев? ибо не умывают рук своих, когда едят хлеб. (Матфей 15:1,2)

В английской Библии это слово переведено как Tradition (Традиция).

Итак, мы видим здесь имя второго зверя, выходящего из «земли», то есть, из плотской религии. Имя второго зверя – Предание, или Традиция.

И увидел я другого зверя, выходящего из земли; он имел два рога, подобные агнчим, и говорил как дракон. (Откровение 13:11)

Этот второй зверь имеет рога, подобные агнчим, но говорит как дракон, то есть, как дьявол. У ложного агнца только 2 рога, а у настоящего Агнца, Иисуса Христа, 7 рогов:

И я взглянул, и вот, посреди престола и четырех животных и посреди старцев стоял Агнец как бы закланный, имеющий семь рогов и семь очей, которые суть семь духов Божиих, посланных во всю землю. (Откровение 5:6)

Какие 7 рогов у настоящего Агнца? Ответ находим, как обычно, в Писании:

И произойдет отрасль от корня Иессеева, и ветвь произрастет от корня его; и почиет на нем Дух Господень, дух премудрости и разума, дух совета и крепости, дух ведения и благочестия; (Исаия 11:1,2)

(1) Дух Господень, (2) дух премудрости, (3) дух разума, (4) дух совета, (5) дух крепости, (6) дух ведения, (7) дух благочестия.

Каковы 2 рога у зверя, маскирующегося под Иисуса Христа? Ответ находим опять в Писании:

О, Тимофей! храни преданное тебе, отвращаясь негодного пустословия и прекословий лжеименного знания, (1 Тимофею 6:20)

... имеющие вид благочестия, силы же его отрекшиеся. Таковых удаляйся. (2 Тимофею 3:5)

Лжеименное знание и фальшивое благочестие. «Лжеименное» буквально «ложно именуемое знанием». Два рога, две силы фальшивой религии Антихриста: (1) ложное знание и (2) фальшивое благочестие. Это считай вся христианская религия.

Эта религия с 4го века служит кесарям, папам, президентам, они строят цивилизацию Благосостояния вместо Небесного Царства.

У 1го зверя 7 голов, это 7 империй, которые поработали евреев. (1) Древний Египет, (2) Ассирия, (3) Вавилон, (4) Мидо-Персия, (5) Греция, (6) Римская империя, (7) США.

и семь царей, из которых пять пали, один есть, а другой еще не пришел, и когда придет, не долго ему быть. (Откровение 17:10)

«Пять пали» – во времена апостола Иоанна первые пять империй уже пали, «один есть» – это был Рим, а США в то время ещё не пришли.

Именно 7я «голова» зверя, США, получит смертельную рану сейчас, но на некоторое время эта рана исцелет:

И видел я, что одна из голов его как бы смертельно была ранена, но эта смертельная рана исцелела. И дивилась вся земля, следя за зверем, и поклонились дракону, который дал власть зверю, (Откровение 13:3)

То есть, после первоначального потрясения, кризиса, в наступившем пробуждении человечества к Богу, произойдёт подмена ценностей Небесного Царства вожделениями плоти, стремлением людей к Благосостоянию, и их молитвы о земном благосостоянии осуществляются в царстве Зверя, цивилизации процветания, эупории.

И 2й зверь, из христианской религии, вложит дух в «образ зверя», то есть, в конкретного человека, лидера-Антихриста.

И чудесами, которые дано было ему творить перед зверем, он обольщает живущих на земле, говоря живущим на земле, чтобы они сделали образ зверя, который имеет рану от меча и жив. И дано ему было вложить дух в образ зверя, чтобы образ зверя и говорил и действовал так, чтобы убиваем был всякий, кто не будет поклоняться образу зверя. (Откровение 13:14,15)

«Образ зверя» есть противоположность «образу Бога», Иисусу Христу. Это и есть Антихрист. Лидер, зовущий молиться за благосостояние этого мира есть Антихрист. Очень положительный для многих персонаж.

Итак, первый зверь это цивилизация Благосостояния, второй зверь это христианская религия, которую надо бы называть анти-христианской, потому что они служат дьявольской системе нынешнего мира вместо Бога. И есть «образ зверя», лидер-Антихрист, которых было всегда в изобилии.

Начертание зверя на чело получают все, кто лжёт для своего благосостояния. Потому что диавол есть отец лжи. Начертание зверя на правую руку получают все, кто крадут, в том числе, и богатые, которые недоплачивают своим работникам их долю, «прибавочную стоимость», это скрытое присвоение такое же воровство.

Вот, плата, удержанная вами у работников, пожавших поля ваши, вопиет, и вопли жнецов дошли до слуха Господа Саваофа. (Иаков 5:4)

И есть «число имени зверя», это паспорт, налоговый номер, кадастровый номер, любая регистрация человека или организации в государстве, в цивилизации зверя.

Всеми благами этого мира могут пользоваться только те, у которых есть либо имя зверя, это богатые, либо начертание зверя это лгущие или крадущие, либо имеется паспорт²³, регистрация в системе зверя. И это уже есть — не нужно вживлять никаких микрочипов, всё и так под властью сатаны.

Но вернёмся к зверю. Первый зверь имеет подобие всех 4х зверей из другой книги Библии, из 7й главы книги пророка Даниила. Какие звери там описаны?

²³ Обратите внимание, что имеющие «число имени зверя», то есть, паспорт, не будут мучимы за это. Только те, «кто поклоняется зверю и образу его и принимает начертание на чело свое, или на руку свою» будут пить вино ярости Божией. Про «число имени зверя», паспорт, речи нет. С другой стороны, святые, победившие зверя, паспортов не будут иметь: «И видел я как бы стеклянное море, смешанное с огнем; и победившие зверя и образ его, и начертание его и число имени его, стоят на этом стеклянном море, держа гусли Божии». (Откровение 15:2) Они живут не по регистрации в этом мире, а во взаимной любви в Небесном Царстве, которое между ними.

Начав речь, Даниил сказал: видел я в ночном видении моем, и вот, четыре ветра небесных боролись на великом море, (Даниил 7:2)

«Море» это мир, стихийный и неверующий. Ветры это духи религий, которые пытались овладеть политической властью над этим миром.

Первый - как лев, но у него крылья орлиные; я смотрел, доколе не вырваны были у него крылья, и он поднят был от земли, и стал на ноги, как человек, и сердце человеческое дано ему. (Даниил 7:4)

Первый зверь это иудаизм. «Лев» это об Иуде, родоначальнике колена Иуды, от которого иудаизм:

Молодой лев Иуда, с добычи, сын мой, поднимается. Преклонился он, лег, как лев и как львица: кто поднимет его? (Бытие 49:9)

Контуры древнего Израиля были похожи на сидящего льва, а будущий Израиль по Иезекииллю имеет фигуру стоящего прямо человека, и голову, напоминающую одновременно и человека, и льва. «Крылья орлиные» это полёт в духе откровений древних пророков, иудаизм это утратил две тысячи лет назад. «Сердце человеческое», то есть, разумное, иудеи получают, когда примут и ассимилируют избранных святых, явившихся в Храм.

И вот еще зверь, второй, похожий на медведя, стоял с одной стороны, и три клыка во рту у него, между зубами его; ему сказано так: «встань, ешь мяса много!» (Даниил 7:5)

Второй зверь — ислам. Три кости в его рту это первые три заповеди из 10 рогов заповедей, которые были на спине 4го зверя, христианской религии. Эти первые три заповеди утверждают единобожие, которое христианство потеряло, когда у них вместо Бога стал кесарь, образом Бога для них стал очередной их антихрист, кесарь или папа, и имя Бога у них стало использоваться всуе, потому что строили царство зверя вместо Небесного Царства.

Затем видел я, вот еще зверь, как барс; на спине у него четыре птичьих крыла, и четыре головы были у зверя сего, и власть дана была ему. (Даниил 7:6)

Третий зверь — восточные религии, индуизм, буддизм, конфуцианство и синтоизм. Они умеют «летать» в духовных сферах.

После сего видел я в ночных видениях, и вот зверь четвертый, страшный и ужасный и весьма сильный; у него большие железные зубы; он пожирает и сокрушает, остатки же попирает ногами; он отличен был от всех прежних зверей, и десять рогов было у него. Я смотрел на эти рога, и вот, вышел между ними еще небольшой рог, и три из прежних рогов с корнем исторгнуты были перед ним, и вот, в этом роге были глаза, как глаза человеческие, и уста, говорящие высокомерно. (Даниил 7:7,8)

Четвёртый зверь это христианская религия со времени, когда христианство стало государственной религией, с 4го века. 10 рогов-заповедей это характерно именно для христианства, потому что в иудаизме 613 заповедей. И фактическая потеря первых трёх заповедей как раз связана с небольшим рогом, Антихристом, в роли которого

успешно выступали и выступают все их «христианские» кесари, папы, короли и президенты.

Третья книга Ездры подтверждает, что четвёртый зверь в пророчестве Даниила это христианская религия. У орла, которого видел во сне Ездра, второе перо царствовало дольше всех, и это был кесарь Август, царствовавший дольше других кесарей. Головы орла в самом начале покоились, спали, и последовательное пробуждение этих голов есть последовательное усвоение языческими государствами христианской догматики при сохранении их прежних имперских устремлений. Языческая религия Древнего Рима осталась тем же хищником, снаружи перекусавшись в христианство. Это как хитон Иисуса, доставшиеся после Его распятия одному из 4х стороживших Его воинов. Этот воин не стал праведным, взяв себе одежду Христа.

Три головы орла это католицизм, православие и протестантизм. Орёл был символом Рима. Символом Византии, где утвердилось православие, был тоже орёл. Орёл есть также на гербе США, главной протестантской империи мира.

ибо, где будет труп, там соберутся орлы. (Матфея 24:28)

Труп Тела Христова собрал орлов империй Рима, Византии, США. Но Тело Христа воскреснет не там, где собрались орлы империй. Воскресение Христа это Израиль, где соберутся избранные и еврейский народ восстановит свой статус народа Божьего.

В сне Ездры приговор злому орлу произносит лев, то есть, иудаизм, лев иудаизма, который получит в добычу земли в соответствии с Иезекиилем, встанет на ноги как человек и получит сердце человеческое, после постройки Третьего Храма и собрания там святых из народов.

Итак, 1й зверь из Откровения, подобен восточным религиям, имеет пасть иудаизма, ноги ислама и 10 рогов, но это уже не Десять заповедей, это анти-заповеди, которые как фаллосы торчат из его спины, и женщина-блудница совокупляется с этим зверем, сидя верхом на нём. Эти анти-заповеди, заповеди сатаны, примерно таковы:

- 1. маммона, имущество – бог твой**
- 2. сделай себе образ «благосостояния», поклоняйся и служи ему**
- 3. колдуй и волшебствуй, произнося всуе имя Господа, выколдовывая себе благосостояние**
- 4. не имей покоя ни днём, ни ночью, занимайся стяжательством: бизнес требует жертв**
- 5. об отце и матери позаботится пенсионный фонд**
- 6. убивай на войнах, затеянных ради обогащения**
- 7. прелюбодействуй**
- 8. кради, удерживая часть платы твоего наёмного рабочего, чтобы разбогатеть**
- 9. лги своим богатым хозяевам, чтобы не обеднеть**
- 10. желай всего и как можно больше, распалаясь похотями через рекламу**

Члены этой вселенской блудницы находят удовольствие в исполнении этих анти-заповедей.

Почему у первого зверя в Откровении сложены вместе черты религиозных зверей из видения Даниила? В нынешнем мире люди по-прежнему причисляют себя к религиям своих предков, но в повседневной жизни они живут этой цивилизацией, все они служат одному зверю Благосостояния.

Я видел, что жена упоена была кровью святых и кровью свидетелей Иисусовых, и видя ее, дивился удивлением великим. (Откровение 17:6)

Чему так удивлялся Иоанн? Тому, что эти чудовища называют себя верующими.

8.2 «Два свидетеля» уже умерли

Во-первых, мы должны понять, что «два свидетеля» в Откровении 11 — это не два человека.

Это суть две маслины и два светильника, стоящие пред Богом земли. (Откровение 11:4)

Два светильника — так можно сказать о церквях.

В Библии есть точные указатели, определенные выражения, которые повторяются в разных книгах, что позволяет нам связать эти места Писания и идентифицировать их как описания одного и того же. Для «двух свидетелей» есть несколько параллельных мест Писания, которые объясняют нам, что скрывается за образом этих «двух свидетелей». Вот два отрывка:

Но после трех дней с половиною вошел в них дух жизни от Бога, и они оба стали на ноги свои; и великий страх напал на тех, которые смотрели на них. (Откровение 11:11)

И я изрек пророчество, как Он повелел мне, и вошел в них дух, и они ожили, и стали на ноги свои — весьма, весьма великое полчище. (Иезекииль 37:10)

«Оба встали на ноги свои» и там, и там. Речь об одном и том же событии. В пророчестве Иезекииля сказано, что эти «два свидетеля» — весь дом Израилев:

И сказал Он мне: сын человеческий! кости сии — весь дом Израилев. <...> (Иезекииль 37:11)

Из всей 37-й главы книги Иезекииля нам становится ясно, что «весь дом Израилев» это Иуда и союзные с ним колена, а также Ефрем и колена, союзные с ним.

«Иуда и сыны Израилевым, союзным с ним» — это сказано об иудеях, еврейском народе, сохранившемся, благодаря иудаизму. «Ефрем и весь дом Израилева, союзный с ним» — это сказано о потерянных коленах, которые собирает Мессия, Иисус Христос. Ефрем сейчас скрыт в христианах.

Про «двух свидетелей» в Откровении сказано, что это «две маслины». Но из 11й главы Послания к Римлянам нам известно, что с двумя маслинами сравниваются верные Мессии евреи, и уверовавшие язычники.

Поэтому не надо искать двух каких-то людей, «пророков». Этими «двумя свидетелями» Бога являлись вначале евреи, а потом христиане-язычники.

Теперь, когда мы поняли суть «двух свидетелей», что это две Церкви, ветхозаветная Церковь иудеев, изначально ожидавших Мессию, а потом ставших последователями Иисуса Христа, и Церковь язычников, которая появились позже, — мы можем понять, в чем состояло пророчество о 1260 днях «двух свидетелей».

Поскольку эти «два свидетеля» действовали не одновременно, срок их пророчества следует удвоить: первый свидетель пророчествовал 1260 дней, второй свидетель пророчествовал 1260 дней, итого 2520 «дней». Речь идет не о буквальных днях, здесь количество дней это количество лет, как и в пророчестве Иезекииля 4:6.

Первый Храм, как и Скиния, был Храмом всех колен Израилевых. Колена Северного царства во главе с Ефремом после исчезли. Поэтому Второй Храм, построенный Зоровавелем, был Храмом только Иуды и союзных с ним колен Израиля.

Момент освящения Второго Храма является началом пророчества первого свидетеля. Это произошло в месяце адар 516 г. до н.э. Приблизительно это соответствует марту. Соответственно, срок в 2520 лет истек в марте 2005 года. Что же произошло в марте 2005 года?

Землетрясения всегда считались знамением от Бога. Известно, что землетрясения бывают разной силы. Сверхмощные землетрясения случаются редко. Давайте зайдём в Википедию https://en.wikipedia.org/wiki/Lists_of_earthquakes, чтобы узнать, как часто и когда происходили сверхсильные землетрясения. Нас будут интересовать землетрясения магнитудой не менее 8,5.

Получается, что в 20 веке таких сильных землетрясений было всего 10. С начала 21 века произошло уже 6 таких сильных землетрясений. Обратите внимание на 2 таких землетрясения, которые произошли в 21 веке.

- 26 декабря 2004 — Индийский океан, Суматра, Индонезия — магнитуда 9.1-9.3
- 28 марта 2005 — Суматра, Индонезия — магнитуда 8,6

Оказывается, эти два чрезвычайно мощных землетрясения совпали с двумя главными праздниками христианской религии, с Рождеством 2004 года и Пасхой 2005 года.

Точность совпадения ± 1 день. Вопрос в том, какова вероятность того, что это совпадение было случайным?

Как известно, в году 365 дней, если нас интересует совпадение с точностью ± 1 день, то это примерно 120 трехдневных отрезков в течение года. Как видно из таблицы землетрясений, сильные землетрясения случаются примерно 10 раз за столетие. И мы говорим о совпадении с праздником, если землетрясение совпало с одним из 120 сегментов года.

Несложно понять, что вероятность случайного совпадения с Рождеством с точностью ± 1 день примерно $1/120$. Но поскольку должно быть сразу два совпадения, с двумя праздниками, а такие землетрясения случаются 10 раз за столетие,

то вероятность попадания сразу в два праздника в течение одного года будет примерно $1/120 \times 1/120 \times 1/10 \times 1/10 = 1/1\,440\,000$.

Это значит, что случайное совпадение двух столь сильных землетрясений с двумя праздниками бывает примерно один раз за полтора миллиона лет!

Это фантастическое совпадение произошло в 2005 году. И кто-то из христианской религии обратил на это внимание? Никто!

В мёртвой христианской религии нет живых свидетелей, нет пророчества. Пророки мертвы. И то, что христианство проигнорировало это знамение, является доказательством, что христианская религия, как и иудаизм, мертва. У этих религий больше нет связи с Богом.

Эти два землетрясения²⁴ были знамением смерти второго свидетеля, знаком конца его пророчества.

Кстати, тогда же было и другое знамение: умирающий Папа Иоанн Павел II потерял голос и впервые не смог служить на пасхальной литургии в 2005 году.

А ровно через три с половиной года после этого, 29 сентября 2008 года, в Рош а-Шана индекс Доу-Джонса упал на 777 пунктов, что стало историческим рекордом его падения.

Но после трех дней с половиною вошел в них дух жизни от Бога, и они оба стали на ноги свои; и великий страх напал на тех, которые смотрели на них. (Откровение 11:11)

Через три с половиной года, день в день, начались некоторые подвижки, падение индекса Доу-Джонса стало знаком перехода потрясений из совпадений с праздниками в религии в сферу потрясений для этого мира.

Итак, «два свидетеля» уже мертвы, и христианская религия не имеет связи с Богом.

Для воскресения «двух свидетелей» нужен Храм, и мы должны построить Третий Храм в соответствии с пророчеством Иезекииля.

Надо добавить, что нет точной границы между концом пророчества первого свидетеля и началом пророчества второго свидетеля. Первая церковь была еврейской. Церковь язычников постепенно становится главной, а затем и единственной.

Все границы, установленные в пророчествах Библии, весьма условны, схематичны. За начало и конец отсчета периода принимаются значимые события, имеющие ранг события мирового масштаба. Поэтому мы просто складываем периоды пророчеств первого и второго свидетелей.

$$1260 + 1260 = 2520$$

²⁴ «... И поставил он правую ногу свою на море, а левую на землю». (Откровение 10:2) 1е землетрясение произошло в море, было цунами и множество жертв, — это потрясает неверующий мир, «море», силой толчков и обилием жертв. 2е землетрясение, в Пасху, произошло на суше, — это должно потрясать религиозных людей, «землю», фактом невероятного совпадения с двумя главными праздниками христианской религии.

Израиль, существовавший до воскресения Иисуса Христа, есть «общество Господа». После воскресения Иисуса Христа в роли «общества Господа» оказалась Церковь, опять же еврейская изначально.

Момент строительства Второго Храма отличается тем, что Второй Храм был храмом не всех колен Израилевых, а только части колен во главе с коленом Иуды. Проповедь Евангелия была послана народам, чтобы вернуть потерянные колена Израиля.

Поэтому результатом работы «двух свидетелей» будет восстановление колен Израилевых, которое осуществится после строительства Третьего Храма, который будет храмом всего Израиля, а не только тех евреев, которые представлены в иудаизме и в нынешнем государстве Израиль. Это и выполнит Мессия, Иисус Христос:

И Он сказал: мало того, что Ты будешь рабом Моим для восстановления колен Иаковлевых и для возвращения остатков Израиля, но Я сделаю Тебя светом народов, чтобы спасение Мое простерлось до концов земли. (Исайя 49:6)

«Для восстановления колен Иаковлевых», которые были потеряны ещё до вавилонского плена.

8.3 1335 дней до блаженства

Ту би-Шват — 15-е число месяца Шват. На иврите числа записывались буквами.

«י"ו», «Ту», это еврейские буквы тет и вав, которые имеют числовые значение 9 и 6, что в сумме дает 15. Почему пишут 9 и 6, а не 10 и 5, как в десятичной системе?

Потому что 10 — это буква «Йод», а 5 — это буква «Хе». Эти две буквы являются начальными буквами священного Имени Бога (Тетраграмматона), которые были запрещены к использованию из-за суеверной традиции.

Итак, если мы не подвержены суеверию, запрещающему евреям использовать Имя Бога, то мы должны называть праздник Ту би-Шват как «Йах би-Шват». Слово «шват» это не только название месяца в еврейском календаре. Это слово означает также «колено», в смысле колена Израиля. Получается, что название Ту би-Шват это «Йах[ве] в колене [Израиля]».

Мы сразу вспоминаем 144 000 из Откровения. И мы должны вспомнить закон:

Когда придете в землю, [которую Господь Бог даст вам], и посадите какое-либо плодовое дерево, то плоды его почитайте за необрезанные: три года должно почитать их за необрезанные, не должно есть их; а в четвертый год все плоды его должны быть посвящены для празднеств Господних; в пятый же год вы можете есть плоды его и собирать себе все произведения его. Я Господь, Бог ваш. (Левит 19:23-25)

Дня Ту би-Шват в законе Моисея нет. Ту би-Шват был установлен мудрецами, чтобы исполнить Левит 19:23-25. Год посадки дерева отсчитывается от Нового года по гражданскому календарю, то есть с 1 тишрей, это начало года, осенью.

А Ту би-Шват установлен для того, чтобы плоды, завязь которых образовалась после Ту би-Швата, можно было есть после их созревания, после 1 тишрей, в 4й год после посадки дерева. Если завязь плодов образовалась после Ту би-Шват, то эти плоды

можно вкушать в Иерусалиме в 4й год после посадки дерева, в состоянии ритуальной чистоты, в праздники Господни, то есть в Суккот.

Восьмой, великий день Суккот называется Симхат Тора. От Ту би-Швата до Симхат Торы 4-го года после посадки дерева период составляет 1335 дней. Но не каждый год!

| Ту би-Шват | Симхат Тора |
|------------|-------------------------------------|
| 2000→22.01 | – 2003→18.10=1365 дней→ нет |
| 2001→08.02 | – 2004→07.10=1327 дней→ нет |
| 2002→28.01 | – 2005→25.10=1366 дней→ нет |
| 2003→18.01 | – 2006→14.10=1365 дней→ нет |
| 2004→07.02 | – 2007→04.10=1335 дней→ 2004 |
| 2005→25.01 | – 2008→21.10=1365 дней→ нет |
| 2006→13.02 | – 2009→10.10=1335 дней→ 2006 |
| 2007→03.02 | – 2010→30.09=1335 дней→ 2007 |
| 2008→22.01 | – 2011→20.10=1367 дней→ нет |
| 2009→09.02 | – 2012→08.10=1337 дней→ нет |
| 2010→30.01 | – 2013→26.09=1335 дней→ 2010 |
| 2011→20.01 | – 2014→16.10=1365 дней→ нет |
| 2012→08.02 | – 2015→05.10=1335 дней→ 2012 |
| 2013→26.01 | – 2016→24.10=1367 дней→ нет |
| 2014→16.01 | – 2017→12.10=1365 дней→ нет |
| 2015→04.02 | – 2018→01.10=1335 дней→ 2015 |
| 2016→25.01 | – 2019→21.10=1365 дней→ нет |
| 2017→11.02 | – 2020→10.10=1337 дней→ нет |
| 2018→31.01 | – 2021→28.09=1336 дней→ нет |
| 2019→21.01 | – 2022→17.10=1365 дней→ нет |
| 2020→10.02 | – 2023→07.10=1335 дней→ 2020 |
| 2021→28.01 | – 2024→24.10=1365 дней→ нет |
| 2022→17.01 | – 2025→14.10=1366 дней→ нет |
| 2023→06.02 | – 2026→03.10=1335 дней→ 2023 |
| 2024→25.01 | – 2027→23.10=1367 дней→ нет |
| 2025→13.02 | – 2028→12.10=1337 дней→ нет |
| 2026→02.02 | – 2029→01.10=1337 дней→ нет |
| 2027→23.01 | – 2030→19.10=1365 дней→ нет |
| 2028→12.02 | – 2031→09.10=1335 дней→ 2028 |
| 2029→31.01 | – 2032→27.09=1335 дней→ 2029 |
| 2030→19.01 | – 2033→15.10=1365 дней→ нет |

и т.д.

Таким образом, если собрание избранных в Третьем Храме это есть «посадка» дерева Жизни в Эрец Исраэль, то «плоды» этого «дерева» могут быть «съедены» в Симхат Тору 4-го года после постройки Храма.

Отсюда следует, что не всякий год постройки Храма осуществит пророчество о 1335 днях. В еврейском календаре продолжительность года может быть 353, 354, 355, 383, 384 и 385 дней. Подходящая комбинация високосных и не високосных лет, дающая срок 1335 дней, бывает примерно раз в три года. Ближайший год постройки, когда это может сбыться — 2023. В случае постройки Храма в один из последующих 4 лет, пророчество о 1335 днях не осуществится.

Это не единственный указатель Писания, указывающий на возможность постройки Храма в 2023 году.

Теперь вспомним про Нагорную проповедь и про её 9 «блаженств». Почему их только девять? Десять, кажется, было бы завершнее.

Вот она, десятая, последняя ступень блаженства:

Блажен, кто ожидает и достигнет тысячи трехсот тридцати пяти дней.
(Даниил 12:12)

Первые 9 заповедей блаженства:

1. **Блаженны нищие духом, ибо их есть Царство Небесное.**
2. **Блаженны плачущие, ибо они утешатся.**
3. **Блаженны кроткие, ибо они наследуют землю.**
4. **Блаженны алчущие и жаждущие правды, ибо они насытятся.**
5. **Блаженны милостивые, ибо они помилованы будут.**
6. **Блаженны чистые сердцем, ибо они Бога узрят.**
7. **Блаженны миротворцы, ибо они будут наречены сынами Божиими.**
8. **Блаженны изгнанные за правду, ибо их есть Царство Небесное.**
9. **Блаженны вы, когда будут поносить вас и гнать и всячески неправедно злословить за Меня.**

Да, в соответствии с пророчеством Иезекииля, к главному зданию Храма, к Скинии, ведет десятиступенчатая лестница. И первые девять ступеней отделены от последней ступени площадкой, длиной 1335 мм. И кроме этой длины будет ещё срок: 1335 дней, пока «дерево» привьётся новому месту и плоды его станут чистыми.

Поэтому победившим и построившим Храм иудеям вместе со святыми придётся ещё подождать, пока покаются христиане, завершив 1290 дней их «мерзости запустения», выраженной в отрицании Третьего Храма как Храма Бога, и в отрицании явления туда святых.

И наполнился храм дымом от славы Божией и от силы Его, и никто не мог войти в храм, доколе не окончились семь язв семи Ангелов. (Откровение 15:8)

8.4 2300 вечеров и утр, 1290 дней

В Третьем Храме, по пророчеству Иезекииля, не будет вечерних жертвоприношений. Поэтому известное пророчество из книги Даниила о 2300 вечерах и утрах²⁵ не может относиться к каким-то «неправильным» жертвоприношениям, оскверняющим Храм и поставляющих там «мерзость запустения».

Во-первых, почему у Даниила написано «2300 вечеров и утр», а не «2300 утр и вечеров»?

²⁵ Вариант толкования «2300 вечеров и утр», когда это относят к Антиоху Епифану, лишён всякого смысла. Во-первых, от 15 кислева до 25 кислева никогда не бывает 1150 дней, ни при каком сочетании лет в еврейском календаре. Во-вторых, об этой «мерзости запустения» предупредил нас Иисус как о будущем событии, добавляя слова: «читающий да разумеет».

В Третьем Храме будут ежедневные утренние жертвоприношения, но не будет ежедневных вечерних жертвоприношений, потому что у нас есть Иисус Христос как «вечерняя жертва». Иисус Христос умер на кресте вечером.

Святые, «избранные от четырех ветров», которые явятся в Третьем Храме, войдя туда через Восточные ворота, являются «утренней жертвой». День Господень, длиной в тысячу лет, начинается с явления посланников Иисуса Христа в Третьем Храме, и это «утро» Дня Господня.

Первой была жертва Иисуса Христа, и за Ним следуют святые, поэтому сначала говорится о «вечерах», а потом об «утрах».

Если кто-то не признает Иисуса Мессией, это будет отрицанием «вечерней жертвы». И если кто-то не признает Третий Храм и «жертвоприношение» в лице праведников, входящих через Восточные ворота в Храм, то это будет отрицанием «утренней жертвы».

И услышал я одного святого говорящего, и сказал этот святой кому-то, вопрошавшему: «на сколько времени простирается это видение о ежедневной жертве и об опустошительном нечестии, когда святыня и воинство будут попираемы?» И сказал мне: «на две тысячи триста вечеров и утр; и тогда святилище очистится». (Даниил 8:13,14)

Иудаизм, не признавая Иисуса Мессией, не признавая посланников Иисуса Христа, явившихся в Третьем Храме, и не признавая сам Третий Храм с его ежедневными утренними жертвоприношениями, будет иметь «мерзость запустения» и для вечеров, и для утр, на весь период своего отрицания.

В то же время христианские конфессии, признавая Иисуса Христа, будут игнорировать Храм и святых, туда явившихся. Поэтому в христианстве будет «мерзость запустения» только для утр.

Числа вечеров и утр «мерзости запустения» начнут отсчитываться одновременно, начиная с 11 тишрей, когда закроются восточные ворота Храма²⁶. Но первым покается иудаизм, поэтому далее будут подсчитываться только число утр не покаявшихся христианских конфессий.



Поскольку в Писании написан срок «мерзости запустения» для христианства, 1290 дней, мы можем рассчитать, что покаяние иудаизма произойдет в пост 17 таммуза в 3й год после постройки Храма, а христианские конфессии покаются 1 нисана в 4й год после постройки Храма.

²⁶ Потому что Господь Бог Израилев будет в Храме с этого момента, с 11 тишрей, согласно Иезекиилю 44:1,2.



Какими могут быть события, знаменующие покаяние иудаизма и христианства? Для евреев таким событием может быть изменение цвета звезды Давида на флаге Израиля с синего на золотой цвет, как на куполе Храма. Также и на гербе Израиля светильники



меноры должны быть зажжёнными, с силуэтами язычков пламени.

Что касается христианской религии, то для христианства возвращением к Богу должен стать переход на еврейский богослужебный календарь, чтобы праздновать вместе с евреями, как написано:

Затем все остальные из всех народов, приходивших против Иерусалима, будут приходить из года в год для поклонения Царю, Господу Саваофу, и для празднования праздника кущей. И будет: если какое из племен земных не пойдёт в Иерусалим для поклонения Царю, Господу Саваофу, то не будет дождя у них. И если племя Египетское не поднимется в путь и не придёт, то и у него не будет [дождя] и постигнет его поражение, каким поразит Господь народы, не приходящие праздновать праздника кущей. Вот что будет за грех Египта и за грех всех народов, которые не придут праздновать праздника кущей! (Захария 14:16-19)

Почему празднование кущей (Суккот) так важно? Потому что младенец у Марии родился в 8й день месяца тишрей, и имя «Иисус» Он получил в 1й день Суккот.

Когда же явилось это Имя, в котором мы спасаемся, то родилось общество имени Иисуса Христа, младенец Еммануил, «с нами Бог». Еммануил родился, но имя пока не наречено над ним. И будет наречено над ним имя Еммануил, С-нами-Бог, когда в Симхат Тору 4 года Храма явится город Йахве Шамма, что завершит «обрезание» наше, соединение в один народ двух жезлов из 37й главы книги пророка Иезекииля.

8.5 Завершение 430 дней уз Иезекииля

И было в тридцатый год, в четвертый [месяц], в пятый [день] месяца, когда я находился среди переселенцев при реке Ховаре, отверзлись небеса, и я видел видения Божии. (Иезекииль 1:1)

Прилагая к сегодняшнему дню, этот день соответствует 4 июля 2022 года. После 5 дня тамуза, после великого видения, где пророку были показаны 4 животных, колёса с глазами, и он видел престол Божий на небесах, Иезекииль находился 7 дней в изумлении:

И пришел я к переселенным в Тел-Авив, живущим при реке Ховаре, и остановился там, где они жили, и провел среди них семь дней в изумлении. (Иезекииль 3:15)

Далее Иезекииль лежал в узах 390 дней и ещё 40 дней, всего 430 дней. Если сложить эти сроки, 7 дней, 390 дней и 430 дней, то мы получим 29 число месяца элула в 2023 году, то есть, за 1 день до предполагаемой даты начала освящения Храма. Но это только часть возможного объяснения пророчества о 390 и 40 днях уз Иезекииля.

Известно, что до вавилонского плена евреи плохо соблюдали закон о субботних годах. Во всяком случае, пророк Иеремия на это указал прямо:

И переселил он оставшихся от меча в Вавилон, и были они рабами его и сыновей его, до воцарения царя Персидского, доколе, во исполнение слова Господня, [сказанного] устами Иеремии, земля не отпраздновала суббот своих. Во все дни запустения она субботствовала до исполнения семидесяти лет. (2 Паралипоменон 36:20,21)

Погрязшие в беззаконии колена Северного Царства, Израиля, ушли безвозвратно в ассирийский плен в 721 или 722 году до н.э. Если считать, что символические узы Иезекииля, когда он лежал за беззаконие Израиля, относятся к числу субботних лет, «день за год», то срок этих уз Иезекииля, 390×7 , истёк по завершении 2007/2008 субботнего года, перед началом вычисленного нами 70 юбилейного года Израиля.

Уничтожение Первого Храма, который был Храмом всех колен Израиля, сделало невозможным возвращения потерянных колен Израиля, потому что Второй Храм был Храмом только иудеев, вернувшихся из вавилонского плена. Эта религия устраивала Израиля ещё меньше, чем доминирование иудеев в Первом Храме, простоявшем неполных 390 лет.

Узы же Иезекииля, когда он лежал за беззаконие дома Иудина, не могут быть отнесены к их беззакониям по несоблюдению субботних лет. После вавилонского плена вернувшиеся иудеи субботние годы соблюдали, о чём свидетельствует 1 Маккавейская книга. Поэтому для иудеев узы пророка Иезекииля соответствуют числу не соблюдавшихся ими юбилейных лет, «день за год», после отвержения ими Иисуса Христа, возвестившего им о юбилее:

И пришел в Назарет, где был воспитан, и вошел, по обыкновению Своему, в день субботний в синагогу, и встал читать. Ему подали книгу пророка Исаии; и Он, раскрыв книгу, нашел место, где было написано: Дух Господень на Мне; ибо Он помазал Меня благовествовать нищим, и послал Меня исцелять сокрушенных сердцем, проповедывать пленным освобождение, слепым прозрение, отпустить измученных на свободу, проповедывать лето Господне благоприятное. И, закрыв книгу и отдав служителю, сел; и глаза всех в синагоге были устремлены на Него. И Он начал говорить им: ныне исполнилось писание сие, слышанное вами. (Лука 4:16-21)

С того дня уже прошло 40 юбилеев, и 41й наступил 1 числа месяца тишрей в 2008 году, что и было некоторым образом ознаменовано волной мирового кризиса, при рекордном падении индекса Доу-Джонса на 777 пунктов в течение одного дня.

Общим объяснением символических уз Иезекииля может быть «связанность» во-первых, Израиля в «потерянных коленах», во-вторых, иудеев, сохранивших свою национальную принадлежность благодаря иудаизму, и срок этой общей «связанности», то есть, неготовности осуществить пророчество Иезекииля о Храме, истёк в 2008 году, при наступлении 70 юбилея Израиля. Теперь же мы имеем обратный отсчёт до Храма, $7 + 390 + 40$, начиная с 5 числа тамуза 2022 года.

То есть, мы получаем возможность «встроиться» в пророчества Библии и осуществить эти сроки при Господнем содействии, потому что числовые пророчества Священного Писания удивительным образом срastaются с нашим временем.

8.6 70я седмина Даниила

Семьдесят седмин²⁷ определены для народа твоего и святого города твоего, чтобы покрыто было преступление, запечатаны были грехи и заглажены беззакония, и чтобы приведена была правда вечная, и запечатаны были видение и пророк, и помазан был Святы́й святых. Итак знай и разумей: с того времени, как выйдет повеление о восстановлении Иерусалима, до Христа Владыки семь седмин и шестьдесят две седмины; и возвратится [народ] и обстроятся улицы и стены, но в трудные времена. И по истечении шестидесяти двух седмин предан будет смерти Христос, и не будет; а город и святилище разрушены будут народом вождя, который придет, и конец его будет как от наводнения, и до конца войны будут опустошения. И утвердит завет для многих одна седмина, а в половине седмины прекратится жертва и приношение, и на крыле [святилища] будет мерзость запустения, и окончательная предопределенная гибель постигнет опустошителя. (Даниил 9:24-27)

От какого момента надо отсчитывать «семь седмин и шестьдесят две седмины»?

Написано, что от выхода «повеления о восстановлении Иерусалима». Внимание! Здесь написано «повеление», это устное распоряжение, а не письменный указ. Поэтому мы должны искать в Писании не указы царей, повелевавших восстановить Иерусалим или Храм. Мы должны найти устное повеление. Вот оно:

напишите и вы о Иудеях, что вам угодно, от имени царя и скрепите царским перстнем, ибо письма, написанного от имени царя и скрепленного перстнем царским, нельзя изменить. (Есфирь 8:8)

Это произнёс литературный персонаж художественной книги, царь Артаксеркс, 16 нисана, согласно этой книге, когда он повелел Есфири и Мордехаю сочинить текст указа по их усмотрению. Этот царь Артаксеркс — литературный персонаж, и история эта была сочинена через несколько столетий после жизни реального царя Артаксеркса. Как в этой истории переплетена правда и вымысел мы можем только догадываться. Но вот, что случилось в результате: ровно через 483 года после даты, указанной в книге Есфирь (если описанные события привязать к годам правления реального царя Артаксеркса), 16 нисана 32 года, воскрес Иисус Христос.

$$483 = (7 + 62) \times 7$$

Слово художественной книги оказалось пророческим. Иисус воскрес день в день, но где же здесь «восстановление Иерусалима»?

А Иерусалим в пророчестве Даниила имеется в виду небесный, а не земной.

А вы будете веселиться и радоваться вовеки о том, что Я творю: ибо вот, Я творю Иерусалим веселием и народ его радостью. (Исайя 65:18)

Город радости о воскресении Иисуса Христа, вот что мы получили через 69 седмин после слов персонажа книги Есфирь.

Но вот проблема, а где же 70я седмина, ведь их в пророчестве Даниила семьдесят. Причём утверждается, что по истечении 70 седмин должен быть «помазан Святы́й

²⁷ «Седмина» здесь имеется в виду семилетний период, от субботнего года до субботнего, такая периодичность лет установлена законом Моисея.

Святых». Но ведь Иисус уже помазан, Он — Христос, и в свою славу Он вошёл. Где же 70я седмина?

А она не в конце, а в начале, перед сроками 7 и 62 седмины. Гадасса, она же Есфирь, стала кандидатом в царицы за 7 лет до «повеления о восстановлении Иерусалима».

Итак, срок 70 седмин уже сбьлся полностью в день воскресения Иисуса Христа. О какой же седмине идёт речь в последнем стихе пророчества:

И утвердит завет для многих одна седмина, а в половине седмины прекратится жертва и приношение, и на крыле [святилища] будет мерзость запустения, и окончательная предопределенная гибель постигнет опустошителя. (Даниил 9:24-27)

Здесь не написано, что эта «одна седмина» является 70й седминой. Это совсем другая «седмина».

В стандартном годе лунного календаря 354 дня. Если считать семь лет «одной седмины» как 7 стандартных лет лунного календаря, то этот срок равен 2 478. Заменяя день на год, как это бывает в пророчествах, мы получаем период 2 478 лет с момента начала отсчёта 70 седмин, когда Гадассу взяли в дом под надзор царских евнухов. Этот срок 2 478 лет закончился в нисане 2020 года.

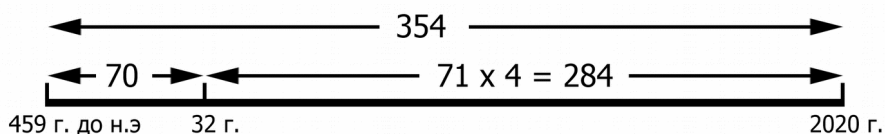

Здесь интересно, что период после воскресения Иисуса Христа примерно в 4 раза больше периода начальных 70 седмин. Согласно закону Моисея, 4x кратная оплата полагается за украденную овцу.

То есть, мы видим, что за 70 седмин «украденной овцы» уже уплачено вчетверо, и ещё дополнительно внесена 4x кратная «предоплата» за 1 седмину вперёд, до 2027 года. И эта «предоплата» может быть истолкована, как возможность построить Храм в середине этой последней седмины, что исполнит вторую половину последнего стиха пророчества Даниила:

а в половине седмины прекратится жертва и приношение, и на крыле [святилища] будет мерзость запустения, и окончательная предопределенная гибель постигнет опустошителя.

Начало отсчёта седмин от «повеления» было 16 нисана. Если считать, что седмины отсчитываются с нисана, с 1 месяца еврейского календаря, то серединой нынешней последней седмины будет 1 число месяца тишрей в 2023 году.

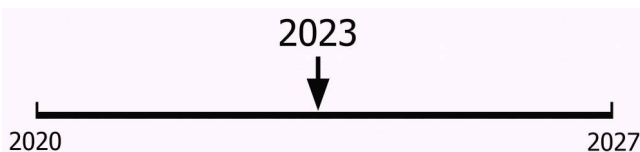

Это может быть главным указанием Библии на нашу возможность построить Третий Храм к сроку 16 сентября 2023 года.

9. Малоизвестные факты Библии

9.1 Иисус родился осенью

Всё Священное Писание это слово Бога, и всё оно об Иисусе Христе. Поэтому и точный день рождения Иисуса указан в ТаНаХе заранее. И мы можем найти указание на этот день.

Итак никто да не осуждает вас за пищу, или питие, или за какой-нибудь праздник, или новомесячие, или субботу: это есть тень будущего, а тело — во Христе. (Колоссянам 2:16,17)

Здесь написано, что праздники Господа, данные в законе Моисея, являются «тенью» от будущего тела Христа.

Какое событие, упомянутое в Торе, является «тенью» от дня рождения Иисуса Христа?

Согласно Новому Завету, Иисус Христос есть воплощенное Слово Бога. В древности слово Бога было получено Моисеем в виде двух скрижалей с заповедями. Каменные скрижали с 10 заповедями — это прообраз Иисуса Христа. День, когда Моисей принёс скрижали является «тенью» от дня рождения Иисуса Христа.

Мы можем сосчитать по Библии, в какой день Израиль получил слово Бога в виде скрижалей.

Из текста известно, что Моисей, прежде чем принести скрижали с заповедями народу, трижды был на горе, по 40 дней и ночей каждый раз. Время между его восхождениями следует принимать равным одному дню, ибо таково правило толкования Библии: неуказанные промежутки времени считаются минимально возможными.

1 числа 3 месяца израильтяне пришли в Синайскую пустыню (см. Исход 19:1)

3 день 3 месяца - Господь сошел при звуке трубы (см. Исход 19:11)

4 день 3 месяца Моисей поднялся на гору в первый раз, за 40 дней и 40 ночей (см. Исход 24:4-18, Второзаконие 9:9-11)

В 14 день 4 месяца Моисей сошел с горы, разбил скрижали и уничтожил золотого тельца (см. Исход 32:15-29, Второзаконие 9:17)

15 день 4 месяца Моисей взшел к Господу, чтобы помолиться за грехи народа в течение 40 дней и 40 ночей (см. Исход 32:30-32, Второзаконие 9:18)

В 26 день 5 месяца Моисей сошел, чтобы сделать две новые скрижали, его шатер был вне стана (см. Исход 32:34, 33:1-23)

27 день 5 месяца Моисей взшел на гору в 3й раз, с сошествием Господа и провозглашением имени Йахве (см. Исход 34:1-5, Второзаконие 10:10)

8 день 7 месяца Моисей сошел с горы со скрижалями, которые впоследствии были помещены в ковчег (см. Исход 34:28-29)

(3, 5, 7 месяц - 30 дней, 4, 6 месяц - 29 дней)

Сопоставив все это, мы получаем дату, когда Моисей принёс скрижали Завета народу Израиля: 8й день 7 месяца тишрей. Оказывается, этот день также совпадает с днем, когда те самые скрижали со словами Божиими царь Соломон принёс в Храм.

Это означает, что согласно Торе, Иисус должен был родиться 8 числа 7 месяца тишрей.

Второе доказательство основано на чередовании служений священников в Храме и некоторых подробностей из Евангелия.

Во дни Ирода, царя Иудейского, был священник из Авиевой череды, именем Захария, и жена его из рода Ааронова, имя ей Елисавета. (Лука 1:5)

Отец Иоанна Крестителя был ко'эном из Авиевой череды.

Распределял же их по жребиям, <...> И вышел первый жребий Иегоиариву, второй Иедаии, третий Хариму, четвертый Сеориму, пятый Малхию, шестой Миямину, седьмой Гаккоцу, восьмой Авии, (1 Парадипоменон 24:5-10)

Было всего 24 череды священников, каждая черед служила в Храме по одной неделе. Три раза в году, во время Песаха, Шавуот и Суккот, священники служили все одновременно.

1я черед — нисан 1-7
 2я черед — 8-14
 все вместе — 15-21 → Опресноки
 3я черед — 22-28
 4я черед — 29,30 - ияр 1-4
 5я черед — 5-11
 6я черед — 12-18
 7я черед — 19-25
 8я черед — 26-29 - сиван 1-3
 все вместе — 4-10 → Шавуот

Авиева черед всегда служила в неделю перед празднованием Шавуот. Поэтому Захария, служивший на восьмой черед, не мог вернуться к жене сразу, из-за праздника. Значит, жена Захарии могла забеременеть только после окончания праздничной недели.

Вот и Елисавета, родственница Твоя, называемая неплодною, и она зачала сына в старости своей, и ей уже шестой месяц, (Лука 1:36)

Сравнив разницу в сроках беременности Елисаветы и Марии, можно получить приблизительную дату рождения Иисуса Христа. Это примерно середина месяца тишрей.

При этом надо учитывать, что Иисус Христос не мог родиться в праздник Господень, иначе это привлекло бы внимание, и об этом наверняка было бы сказано в Евангелиях. Иисус не мог родиться 10 тишрей плюс минус один день. Иисус не мог родиться с 14 по 23 тишрей, в дни праздника Суккот.

Поэтому 8 день месяца тишрей, который мы получили вначале, выглядит весьма вероятным. Более того, если Иисус Христос родился в 8 день тишрей, то Его обрезание должны были совершить 15 тишрей, в 1й день Суккот. День обрезания — это день наречения имени младенца, поэтому имя «Иисус», в котором мы спасаемся, было провозглашено 15 тишрей, в первый день Суккот.

Чей же день рождения²⁸ празднуют 25 декабря? Не того ли «человека греха», который незаконно овладел Божьим храмом, которым являются верующие? Известно, что Рождество стали праздновать в 4 веке, когда христианство предало Бога в пользу кесарей.

9.2 Елисей не видел взятия Илии

Видел ли Елисей, как Илия был взят? Практически все отвечают, что да, видел, и получил духа вдвойне.

Вы сами внимательно читали?

Когда они перешли, Илия сказал Елисею: проси, что сделать тебе, прежде нежели я буду взят от тебя. И сказал Елисей: дух, который в тебе, пусть будет на мне вдвойне. И сказал он: трудного ты просишь. Если увидишь, как я буду взят от тебя, то будет тебе так, а если не увидишь, не будет. Когда они шли и дорогою разговаривали, вдруг явилась колесница огненная и кони огненные, и разлучили их обоих, и понесся Илия в вихре на небо. Елисей же смотрел и воскликнул: отец мой, отец мой, колесница Израиля и конница его! И не видел его более. И схватил он одежды свои и разодрал их на две части. (4 Царств 2:9-12)

«Смотреть» не значит «видеть». Допустим, прочитаем стих так:

Елисей же смотрел [в этот момент на лилии] и воскликнул: отец мой, отец мой, колесница Израиля и конница его! И не видел его более. <...> (4 Царств 2:12)

Возможен ли такой вариант?

Во-первых, мы видим, что Елисей с чего-то вдруг разодрал свои одежды. От досады? От скорби, что он прозевал момент?

Во-вторых, похоже, что ему пришлось дважды ударять по водам Иордана милотью, прежде чем вода расступилась:

и взял милоть Илии, упавшую с него, и ударил ею по воде, и сказал: где Господь, Бог Илии, — Он Самый? И ударил по воде, и она расступилась туда и сюда, и перешел Елисей. (4 Царств 2:14)

«Где Господь Бог Илии — Он Самый?» Явная неуверенность, что он получил духа вообще, не то что вдвойне.

Далее сыны пророков:

И увидели его сыны пророков, которые в Иерихоне, издали, и сказали: опочил дух Илии на Елисею. И пошли навстречу ему, и поклонились ему до земли, (4 Царств 2:15)

«Опочил дух Илии на Елисею». Они не видели признаков, что он получил духа вдвойне.

Теперь вспомним начало призвания Елисея.

²⁸ Евреи не праздновали дни рождений. Два библейских праведника прокляли свои дни рождений: еврей пророк Иеремия и язычник Иов. Два других персонажа Библии праздновали свои дни рождений, и они убили в эти дни других людей: фараон приказал повесить хлебодара, а царь Ирод велел убить Иоанна Крестителя.

Впрочем, Я оставил между Израильтянами семь тысяч [мужей]; всех сих колени не преклонялись пред Ваалом, и всех сих уста не лобызали его. И пошел он оттуда, и нашел Елисея, сына Сафатова, когда он орал; двенадцать пар [волов] было у него, и сам он был при двенадцатой. Илия, проходя мимо него, бросил на него милоть свою. И оставил [Елисей] волов, и побежал за Илиею, и сказал: позволь мне поцеловать отца моего и мать мою, и я пойду за тобою. Он сказал ему: пойдя и приходи назад, ибо что сделал я тебе? Он, отойдя от него, взял пару волов и заколол их и, зажегши плуг волов, изжарил мясо их, и роздал людям, и они ели. А сам встал и пошел за Илиею, и стал служить ему. (3 Царств 19:18-21)

«Позволь мне поцеловать отца моего и мать мою, и я пойду за тобою». Вам это ничего не напомнило?

А другому сказал: следуй за Мною. Тот сказал: Господи! позволь мне прежде пойти и похоронить отца моего. Но Иисус сказал ему: предоставь мертвым погребать своих мертвецов, а ты иди, благовествуй Царствие Божие. Еще другой сказал: я пойду за Тобою, Господи! но прежде позволь мне проститься с домашними моими. Но Иисус сказал ему: никто, возложивший руку свою на плуг и озирающийся назад, не благонадежен для Царствия Божия. (Лука 9:59-62)

«Никто, возложивший руку свою на плуг и озирающийся назад, не благонадежен для Царствия Божия». В этих четырёх стихах Евангелия явная перекличка с историей призвания Елисея. Выходит, что он не был благонадежен для Божьего Царства с самого момента своего призвания.

Почему Елисей, увидев, что рядом с ним нет Илии вдруг вспомнил о своём отце? «Отец мой, отец мой...» Он понял свой промах в начале?

Ну, и наконец слова самого Иисуса Христа:

Истинно говорю вам: из рожденных женами не восставал больший Иоанна Крестителя; но меньший в Царстве Небесном больше его. <...> И если хотите принять, он есть Илия, которому должно придти. (Матфей 11:11,14)

Илия назван самым большим пророком, Елисей не упоминается.

Что касается лилий, на которые смотрел Елисей в момент взятия Илии, то такое видение видел один христианин, пастор.

Чем эта история с восхищением Илии может быть поучительна сейчас? Самое начало: «Я оставил между Израильтянами семь тысяч [мужей]; всех сих колени не преклонялись пред Ваалом, и всех сих уста не лобызали его.» Параллельное место:

И в тот же час произошло великое землетрясение, и десятая часть города пала, и погибло при землетрясении семь тысяч имен человеческих; и прочие объаты были страхом и воздали славу Богу небесному. (Откровение 11:13)

В этой книжке уже упоминался этот стих момента восхищения Церкви. На торжественный акт вхождения избранных в восточные ворота Храма будут смотреть все.

Смотреть не значит видеть.

9.3 Землетрясение по местам

ибо восстанет народ на народ, и царство на царство; и будут глады, моры и землетрясения по местам; (Матфей 24:7)

Вообще-то любое землетрясение происходит в конкретном месте. Поэтому выражение «землетрясения по местам» должно казаться странным.

30 октября 2020 года в Эгейском море у берегов Турции произошло землетрясение магнитудой 7. Довольно сильное, были разрушения и жертвы.

Как оказалось, координаты эпицентра этого землетрясения расположены точно посередине отрезка прямой, соединяющей остров Патмос и Смирну (ныне Измир). Нам что-то говорят эти названия?

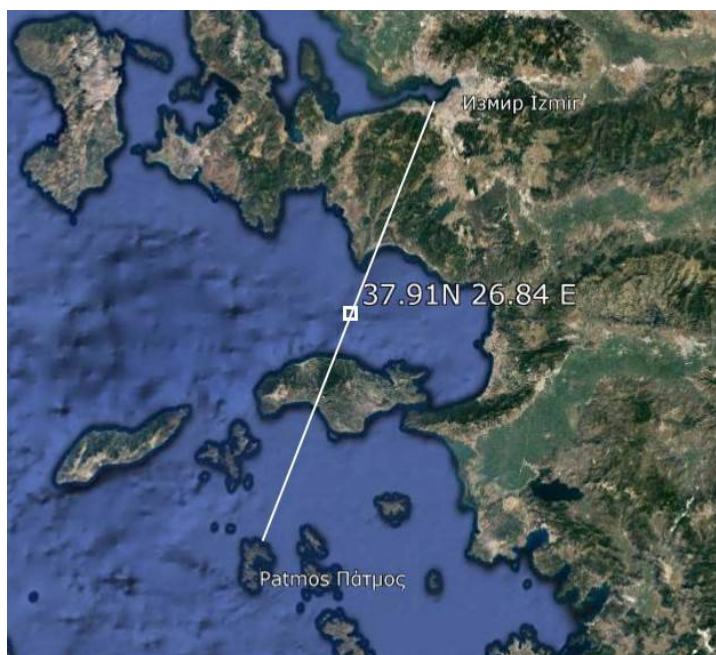

Остров Патмос это место написания книги Откровение. Смирна упоминается в Откровении как одна из 7 церквей Малой Азии, которой было адресовано пророческое послание. Выше мы уже писали (см. **Семь церквей**), что Смирнская церковь в Откровении является образом церкви, которой поручено построить Третий Храм в соответствии с пророчеством Иезекииля.

То есть, это землетрясение в Эгейском море было «землетрясением по местам», по нескольким местам сразу: по острову Патмос как указателю на Откровение Иоанна, по Смирне, как указателю на необходимость пробуждения для строительства Храма, и это землетрясение было указателем на места в Новом Завете, где записаны слова Иисуса Христа о «землетрясениях по местам» как об одном из признаков Его Второго Пришествия. Вы видите?!

9.4 Где восседает «человек греха»

То, что в Храме, описанном в пророчестве Иезекииля не может воссесть человек, должно быть понятно.

Во-первых, Иезекииль пишет, что устройство этого Храма будет показано дому Израилеву только если «если они устыдятся всего того, что делали».

Во-вторых, написано, что Господь будет милостив к Израилю с момента завершения освящения жертвенника:

По окончании же сих дней, в восьмой день и далее, священники будут возносить на жертвеннике ваши всесожжения и благодарственные жертвы; и Я буду милостив к вам, говорит Господь Бог. (Иезекииль 43:27)

В-третьих, апостол Павел писал, что «человек греха» будет восседать в «наос», что обозначает Скинию, само Святилище, а не внешнюю часть храмового комплекса. Невозможно, чтобы какой-то человек восседал в герметичном, довольно тёмном зале, где нет никаких удобств. Но этим же словом, «наос», Павел называл верующих:

Какая совместность храма Божия с идолами? Ибо вы храм Бога живого, как сказал Бог: вселюсь в них и буду ходить [в них]; и буду их Богом, и они будут Моим народом. (2 Коринфянам 6:16)

О Храме, описанном в пророчестве Иезекииля, Бог сказал так:

и сказал мне: сын человеческий! это место престола Моего и место стопам ног Моих, где Я буду жить среди сынов Израилевых во веки; и дом Израилев не будет более осквернять святого имени Моего, ни они, ни цари их, блуждением своим и трупами царей своих на высотах их. (Иезекииль 43:7)

Пожалуйста, вдумайтесь в такой факт: всё учение об Антихристе в иудейском храме основано на одном единственном отрывке Писания.

Да не обольстит вас никто никак: [ибо день тот не] [придет], доколе не придет прежде отступление и не откроется человек греха, сын погибели, противящийся и превозносящийся выше всего, называемого Богом или святынею, так что в храме Божием сядет он, как Бог, выдавая себя за Бога. Не помните ли, что я, еще находясь у вас, говорил вам это? И ныне вы знаете, что не допускает открыться ему в свое время. Ибо тайна беззакония уже в действии, только [не совершится] до тех пор, пока не будет взят от среды удерживающий теперь. И тогда откроется беззаконник, которого Господь Иисус убьет духом уст Своих и истребит явлением пришествия Своего того, которого пришествие, по действию сатаны, будет со всякою силою и знаменами и чудесами ложными, и со всяким неправедным обольщением погибающих за то, что они не приняли любви истины для своего спасения. И за сие пошлет им Бог действие заблуждения, так что они будут верить лжи, да будут осуждены все, не веровавшие истине, но возлюбившие неправду. (2 Фессалоникийцам 2:3-12)

Здесь особенно интересно, что перевод «пока не будет взят от среды удерживающий теперь» неверен. Там нет слова «взят». Там слово с корнем «гиномаи»²⁹, что означает «родится», «явится».

²⁹ γίνομαι здесь, как и в Откровении 16:19 (см. Три Иерусалима) переведено неправильно. И это сделано умышленно, по ошибке отцов Церкви, которые считали «христианскую» империю защитой для Церкви против Антихриста, в то время, как сами «христианские» кесари и были антихристами по существу, строя царство этого мира вместо строительства Царства Небесного.

То есть, «тайна беззакония» уже во времена Павла была «в действии». Но эта тайна останется тайной, пока не родится что-то, что сделает это тайное беззаконие явным.

Не антихрист воссядет в иудейском храме, а наоборот, собравшиеся в Третьем Храме избранные из всех народов, явят беззаконие тех, которые будут противиться осуществлению написанного в пророчестве Иезекииля. Не дьявол вызывает Второе Пришествие Христа, построив себе храм и посадив там своего «человека греха». Бог строит Храм нашими руками, исполняя пророчество Иезекииля, и это уничтожит беззаконника, тайно восседающего в религии до сего дня.

«Женщина, облечённая в солнце» родит «младенца» нашего единства в Иисусе Христе, и далее произойдёт Божий Суд над всем остальным миром. Не сразу это свершится, надо будет подождать, когда все увидят и поймут.

9.5 Еммануил и Магер-шелал-хаш-баз

Все безобразия последнего времени, Великая Скорбь, «мерзость запустения» со стороны христианства и иудаизма, повальное устремление на «Армагеддон» за богатством, это как детская болезнь у новообращённых, которых будет огромное множество. Не будучи утверждены в вере, они легко устремляются за всяким лживым духом, предлагающим им лёгкий путь получения желаемого.

Горе же беременным и питающим сосцами в те дни! (Матфей 24:19)

Здесь не о женщинах речь, а о духовных младенцах и ещё не родившихся, которым евангелизаторы готовы сделать аборт кесаревым сечением с помощью повторения за ними «молитвы грешника», и бросить их недоношенными в ад таких собраний, где люди молятся и платят десятину, веря, что за это Бог им подарит «мерседесы».

В пророчестве Исайи это показано как рождение двух младенцев, Еммануила (С-нами-Бог) и Магер-шелал-хаш-баз (Спешит-Гребёж-Ускоряет-Добыча). Этот второй «младенец» по сути есть «зверь 666», всеобщее поветрие к Благосостоянию в этом мире.

Поэтому в общих чертах картина после Пробуждения человечества к Богу будет такой: бóльшая часть устремится к материальному стяжанию, и углубится в молитвы за власти этого мира, чтобы они поскорее материальное благосостояние им обеспечили. Исайя сравнивает это с нашествием «царя Ассирийского»:

... наведет на него Господь воды реки бурные и большие — царя Ассирийского со всею славою его; и поднимется она во всех протоках своих и выступит из всех берегов своих; и пойдёт по Иудее, наводнит ее и высоко поднимется — дойдет до шеи; и распростертие крыльев ее будет во всю широту земли Твоей, Еммануил! (Исайя 8:7,8)

Об этом же предупреждает и другой пророк:

И соберу все народы на войну против Иерусалима, и взят будет город, и разграблены будут дома, и обещены будут жены, и половина города пойдёт в плен; но остальной народ не будет истреблен из города. (Захария 14:2)

Здесь «жёны» это собрания верующих, а «Иерусалим» это духовный город радости о воскресении Христа, как мы писали об этом в разделе **70я седмица Даниила**.

Именно поэтому в Откровении описано бегство «женщины, родившей младенца»: голос разумных верующих не будет слышен в те дни, потому что его никто не захочет услышать. Явившиеся в Храм святые, «младенец» восхищенный к Богу, будут ограничены Храмом и теми израильянами, которые будут их принимать. Только «чаши гнева» от Господа смогут отрезвить мир, опьянённый собственными иллюзиями.

И как голодному снится, будто он ест, но пробуждается, и душа его тоща; и как жаждущему снится, будто он пьет, но пробуждается, и вот он томится, и душа его жаждет: то же будет и множеству всех народов, воюющих против горы Сиона. (Исайя 29:8)

Кто же такой «Еммануил»?

... родит же Сына, и наречешь Ему имя Иисус, ибо Он спасет людей Своих от грехов их. А все сие произошло, да сбудется реченное Господом через пророка, который говорит: се, Дева во чреве примет и родит Сына, и нарекут имя Ему Еммануил, что значит: с нами Бог. Встав от сна, Иосиф поступил, как повелел ему Ангел Господень, и принял жену свою, и не знал Ее. Как наконец Она родила Сына Своего первенца, и он нарек Ему имя: Иисус. (Матфей 1:21-25)

Как интересно! Ангел сказал, чтобы нарекли имя Иисус, и Иосиф нарёк младенцу имя: Иисус. А причём тут древнее пророчество, где говорится о рождении Еммануила?

Дело в том, что Еммануил это не сам Иисус, а Иисус в нас, наша вера в Него, наша верность Ему. Поэтому этот «младенец» нашей совместной веры в имя «Иисус» родился не в день рождения Иисуса, а в 8й день, в день обрезания Иисуса, когда Ему нарекли имя Иисус. И этот «младенец» нашей верности Иисусу Христу ещё не получил своё имя, Еммануил, но он получит это имя в день его «обрезания».

Мы знаем, что Иисус родился в 8й день месяца тишрей, и значит, имя Иисус Он получил в 1й день Суккот (Кущей). Соответственно, «обрезание» и наречение имени Еммануил должно произойти в 8й день Суккот, в «великий день праздника», этот день называется Симхат Тора, «радость Торы» или «торжество Торы». Это и произойдёт в 4й год после постройки Храма, когда исполнится пророчество Даниила о 1335 днях³⁰. Это должен быть день явления города Йахве Шамма, откуда град талантливых слов уничтожит блудную христианскую религию, проигнорировавшую Второе Пришествие Иисуса Христа в Третьем Храме.

Явление этого города уничтожит ложную веру пошедших вслед за Антихристом, которые окажутся в роли козла для отпущения, взяв на себя грехи Израиля и погибнув в пустыне непроходимой через три с половиной года. После этого про потерпевших крах читаем:

³⁰ см. **1335 дней до блаженства**.

И ухватятся семь женщин за одного мужчину в тот день, и скажут: «свой хлеб будем есть и свою одежду будем носить, только пусть будем называться твоим именем, — сними с нас позор». (Исайя 4:1)

И в будущем статус обращающихся к Богу станет как статус прозелитов, обратившихся в иудаизм до воскресения Иисуса Христа:

Так говорит Господь Саваоф: будет в те дни, возьмутся десять человек из всех разноязычных народов, возьмутся за полу Иудея и будут говорить: мы пойдем с тобою, ибо мы слышали, что с вами Бог. (Захария 8:23)

Таким образом, мы выяснили, что праздник Суккот (Кущи) связан с наречением имени Иисус, с рождением Еммануила, и с «обрезанием» Еммануила, которое совершится явлением города Йахве Шамма. Это объясняет, почему все народы будут праздновать праздник Суккот вместе с евреями.

Затем все остальные из всех народов, приходивших против Иерусалима, будут приходить из года в год для поклонения Царю, Господу Саваофу, и для празднования праздника кущей. И будет: если какое из племен земных не пойдет в Иерусалим для поклонения Царю, Господу Саваофу, то не будет дождя у них. И если племя Египетское не поднимется в путь и не придет, то и у него не будет [дождя] и постигнет его поражение, каким поразит Господь народы, не приходящие праздновать праздника кущей. Вот что будет за грех Египта и за грех всех народов, которые не придут праздновать праздника кущей! (Захария 14:16-19)

«Египет» здесь символизирует плотских верующих, порабощённых религией³¹. «Дождь» здесь является образом благословения Божьего, излияния Святого Духа. Враждующие с Израилем народы и религии иссохнут.

10. Заключение

То, что когда-то очень давно Авраам построил жертвенник Богу и едва не принёс на нём в жертву Богу своего сына, а потом все забыли место, где был построен этот жертвенник, и то, что пророку Иезекиилю было показано видение будущего Храма на том же самом месте, но место никто не мог найти, и то, что пришедший Иисус Христос послал учеников проповедовать Евангелие Царства до сего дня, и то, что сегодня ученики Иисуса Христа смогли найти, согласуясь с Писанием, место жертвоприношения Авраама, есть доказательство Бога, что Он был с Авраамом, и Он был с Иезекиилем, Он был в Иисусе Христе, и Он с нами сейчас.

Построив на этом месте Храм в соответствии с пророчеством Иезекииля, собравшись на этом месте как избранные от четырёх ветров, мы сделаем это доказательство Бога публичным и очевидным для всего человечества.

³¹ «... кони их плоть, а не дух.» (Исайя 31:3) «Содом и Египет, где и Господь наш распят» из Откровения 11:8 это о таком же «городе». И у Исайи в 19й главе «египтяне» это образ людей, поглощённых в религию, но не наследников обетования как Израиль, и не мирских «ассириян» имени Магер-шелал-хаш-баз.